

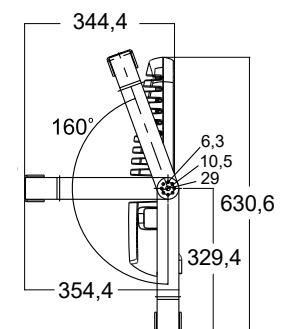

Antares – kraftig LED strålkastare med många användningsområden

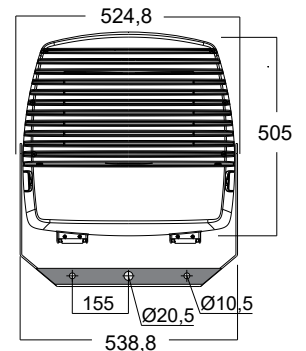

Beskrivning

Kraftig asymmetrisk strålkastare med hög effektivitet. Armaturhus i pressgjuten aluminium och 4mm härdat säkerhetsglas. Armaturen levereras med ventilationsplugg för att förhindra kondens. Justerbart fäste som är zinkbehandlat. Lackerat i antrasit RAL 7039. Integrerat 6kv överspannings-skydd är standard.

Användningsområden

Belysning av industriområden, parkerings-platser, kajer, etc.

Montage

Stående, hängande och på vägg.

Anslutning

Drivare inbyggd i armaturen. Utvändig plugg för anslutning utan att öppna armaturen.

Övrigt

Kan levereras med nattsänkning, andra effekter, DALI och symmetrisk ljusfördelning. 2200K/3000/4000K/5700K.

Armaturer (st) pr. strömkrets

Armaturer pr. 16A kurs	Type B	Type C
Antares 315W	3 stk	6 stk

Ljuskälla

Färgåtergivningindex:	Ra >80
Färgtolerans MacAdam:	3
Omgivningstemperatur:	Ta -25°C/+45°C
Livslängd Ta 25:	80.000t L90B10
Livslängd Ta 40:	60.000t L80B10
Vindfång:	0,265 m ²



Plugg för anslutning utan att öppna armaturen.

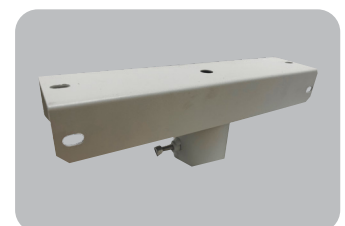

Stolpfäste för Ø60mm stolpe

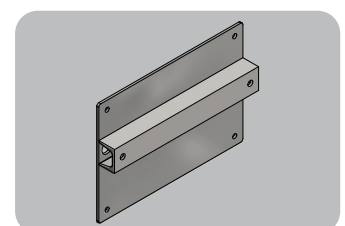

Avlastningsplåt 25x35cm galv

Nummer	Typ	Ljuskälla	Arm. lm	lm/W	Vikt
119730	Antares AS	144LED 315W 4000K	41030lm	130	21,2 kg
Tillbehör:					
120627	Stolpfäste Antares	Ø60mm			
124156	Avlastningsplåt	25x35cm galv			