



412215

MONTERINGSANVISNING
ASENNUSOHJE
FITTING INSTRUCTIONS
MONTAGEANLEITUNG



NO Finn ditt kjøretøy i tabellen i denne monteringsanvisning. Om monteringen på ditt kjøretøy krever eget monteringssett, kan monteringen være beskrevet i egen anvisning som medfølger monteringssettet.

⚠ Dersom ditt kjøretøy ikke står oppført i tabellen, scan QR-koden for oppdatert anvisning, eller se 'Finn din motorvarmer' på www.defa.com. Anvisninger for øvrige DEFA produkter må også gjennomleses nøye.

⚠ Monteringen av motorvarmer på kjøretøy eller motorer som IKKE står listet i tabell i motorvarmerens monteringsanvisning, gjøres på eget ansvar og dekkes ikke av garanti.

⚠ Varmeren må ikke kobles til strøm før rett type kjølevæske er påfylt og kjølesystemet er luftet i henhold til bilprodusentens anbefalinger. DEFA's apparatinntak må anskaffes separat eller som en del av DEFA WarmUp. Motorvarmeren må bare tilkobles jordet stikkontakt. Kontroller at det er jordingsforbindelse fra det jordete vegguttaket og helt fram til motorvarmerens kapsling, og at karosseriet er forbundet med beskyttelsesjordingen.

⚠ DEFA fraskriver seg ethvert erstatningsansvar der modifikasjoner er utført, uoriginale deler er benyttet eller motorvarmeren ikke er montert i henhold til monteringsanvisningen. Reklamasjonsrett i henhold til kjøpsloven. Ta vare på kvitteringen.

⚠ Produkter som monteres i kjøretøyets motorrom skal være montert av et autorisert verksted.

⚠ Motorvarmer skal kun tilkobles original DEFA forlengerledning eller PlugIn kontakt på inntaksledning. Spenning Av og På skal enten skje via WarmUp styringsenhet eller manuelt ved bruk av tilkoblingsledning.

⚠ Ved tilkobling av tilkoblingsledning skal alltid MiniPlug kobles først til bilen før man til slutt kobler schuko til godkjent kontaktpunkt i fastnett.

⚠ DEFA motorvarmere er dimensjonert for "normal bruk". Normalbruk definerer vi som: 3 tilkoblinger x 3 timer pr. døgn basert på 150 bruksdager pr. år (ca 5 måneder pr. år).

⚠ Dersom motorvarmer benyttes i utrykningskjøretøy, nødstrømsaggregater e.l. hvor motorvarmer er kontinuerlig tilkoblet eller når kjøretøy ikke er i bruk, må følgende årlig service utføres:

- Kontroller motorvarmerens funksjon og eventuelt bytt varmer om den er defekt (Dekkes ikke av garanti).

⚠ Bruk av motorvarmer i pulsstyrte garasjeanlegg hvor varmeren kobles av og på x antall ganger i timen vil redusere motorvarmerens levetid dramatisk. Bruk av motorvarmer i slike anlegg anbefales ikke og dekkes ikke av produktgarantien.

⚠ Kun DEFA tilkoblingsledning må benyttes til DEFA WarmUp systemet.

Tapp av kjølevæsken. Skru ut den angitte gjengepluggen i henhold til tabellen.

⚠ Rengjør gjengeplugghullet godt.

Skru varmeren inn i gjengeplugghullet (A). Kontakten på varmeren skal peke i angitt klokke retning i henhold til tabellen. Skru varmeren godt fast. Forurenset eller gammel kjølevæske må byttes.

SE Hitta ditt fordon i tabellen i denna monteringsanvisning. Om monteringen på ditt fordon krever en monteringssett, kan monteringen være beskrevet i egen anvisning som medfølger monteringssettet.

⚠ Om ditt fordon ikke finnes med i tabellen, skanna QR-koden for en oppdatert anvisning eller se «Hitta din motorvärmare» på www.defa.com. Anvisningar för övriga DEFA produkter skall också läsas igenom noggrant.

⚠ Monteringen av motorvärmare på fordon eller motorer som INTE finns listade i tabell i motorvärmarens monteringsanvisning, göres på eget ansvar och täcks inte av garantin.

⚠ Värmaren får inte anslutas till 230V innan kylarvätska är påfylld och kylsystemet är luftat enligt biltilverkares anvisningar. DEFAs anslutningssett köps separat eller som en del av DEFA WarmUp. Motorvärmaren får endast anslutas till jordat uttag. Kontrollera att det finns jordkontakt mellan uttaget och värmarens hölje, och att även bilens kaross är jordad.

⚠ DEFA franskriver sig allt ersättningsansvar där produkten blivit modifierad och/eller motorvärmaren inte är monterad enligt monteringsanvisningen.

Reklamasjonsrett enligt konsumentköplagen mot oppvisande av kvitto.

⚠ Produkter som monteres i fordonets motorrom skal være monterede av en autoriserad verkstad.

⚠ Motorvärmare skall endast anslutas till original DEFA skarvkabel eller PlugIn kontakt på intagkabel. Spänning Av och På skall endast ske via WarmUp styringsenhet eller manuellt vid bruk av MiniPlug anslutningskabel.

⚠ Vid inkoppling av MiniPlug anslutningskabel skall alltid MiniPlug kopplas först till bilen innan man kopplar schuko till godkänd kontaktpunkt i det fasta nätet.

⚠ DEFA motorvärmare är dimensionerade för "normalt bruk". Normalt bruk definerer vi som: 3 inkopplingar x 3 timmar per dygn baserat på 150 användardagar per år (ca 5 månader per år).

⚠ Om motorvärmaren används i utrykningsfordon, nødstrømsaggregat eller liknande där motorvärmaren är kontinuerligt ansluten eller når fordonet inte är i bruk, skall följande årlig service utföras:

- Kontrollera motorvärmarens funktion och eventuellt byt värmaren om den är defekt (Täcks inte av garantin).

⚠ Användande av motorvärmaren i pulsstyrt uttag där värmaren kopplas av och på x antal gånger i timmen, reducerar motorvärmarens livstid dramatisk. Användande av motorvärmaren i sådana uttag rekommenderas inte och täcks inte av produktgarantin.

⚠ Endast DEFA original anslutningskabel får användas till DEFA WarmUp systemet.

Tappa ur kylarvätskan. Demontera den angivna frostpluggen som monteringsanvisningen anger.

⚠ Rengör frostplugghålet noga.

Placera värmaren rakt i hålet (A). Montera värmaren så kontakten pekar mot angivet klockslag enligt tabellen. Skruva fast värmaren ordentligt. Förorenad eller gammal kylarvätska skall bytas.

230V/550W

FI Etsi ajoneuvosi tämän asennusohjeen taulukosta. Jos lämmittimen lisäksi asennukseen tarvitaan asennussarja, asennusohje lämmittimen asennukseen on asennussarjan mukana.

⚠ Jos ajoneuvosi ei ole mainittuna taulukossa, skannaa QR-koodi niin saat päivitetyn ohjeen, tai katso www.defa.com sivuilta «etsi oikea lämmitin autoosi». Myös muiden DEFA tuotteiden ohjeet on luettava huolella.

⚠ Jos moottorinlämmitin asennetaan ajoneuvoon tai moottoriin joka ei ole moottorinlämmittimen asennusohjeen taulukossa mainittu, asennus tapahtuu omalla vastuulla eikä tuotteen takuu korvaa mahdollisia vaurioita.

⚠ Lämmittimeen EI saa kytkeä virtaa ennen kuin jäähdytysjärjestelmä on täytetty hyväksytyllä pakkasnestellä, ja ilmatu autonvalmistajan ohjeiden mukaan. Moottorinlämmittimen kojepistorasia on aina hankittava yhdessä lämmitinelementin kanssa ellei sitä ennestään ole. Moottorinlämmittimen saa kytkeä vain maadoitettuun pistorasiaan. Maadoitusyhteyden on oltava yhtäjaksoinen maadoitetusta seinäpistoraisasta moottorinlämmittimen runkoon, ja suojamaadoitus on oltava yhteydessä ajoneuvon runkoon.

⚠ DEFA hylkää korvausvaatimuksen jos lämmitimen muotoa on muutettu ja/tai lämmitintä ei ole asennettu asennusohjeen mukaisesti. VALITUKSET: Takuuohjeiden mukaisesti. Säilytä kuitti.

⚠ Ajoneuvon moottoritalaan asennettavat tuotteet tulee olla valtuutetun asentamon asentamat.

⚠ Moottorinlämmittimen saa kytkeä vain DEFA:n valmistamiin panssarikaapeleihin. Lämmityksen päällekytkentään tulee käyttää DEFA:n verkkoliitäntäjohtoa.

⚠ Verkkoliitäntäjohto on ensin kytkettävä ajoneuvon kojepistorasiaan ja sen jälkeen maadoitettuun sähköpistorasiaan.

⚠ DEFA moottorinlämmittimet on tarkoitettu «normaalikäyttöön», joka tarkoittaa 2-3 tunnin lämmitysaikoja 3 kertaa vuorokaudessa n. 150 päivää vuodessa.

⚠ Jos moottorinlämmitintä käytetään esim. varavirta-aggregaateissa tai pelastusajoneuvoissa, joissa virta on aina kytkettyä kun ajoneuvoa ei käytetä, on lämmittimen toiminta tarkistettava vuosittain. Lämmittimen tuotetakuu ei korvaa tällaisessa käytössä vaurioituneita lämmitimiä

⚠ Jos lämmitin on kytketty pistorasiaan jossa on jaksottainen virransyöttö, eli virta kytketty päälle ja pois useita kertoja tunnin aikana, tämä lyhentää lämmittimen elinikää. Lämmittimen tuotetakuu ei korvaa tällaisessa käytössä vaurioituneita lämmitimiä.

⚠ DEFA WarmUp-järjestelmän kytkentään saa käyttää vain DEFA:n alkuperäisiä kytkentätarvikkeita.

Laske jäähdytysneste pois. Irrota ohjeenmukainen kierretulppa.

⚠ Puhdista kierre moottorissa hyvin.

Kierrä lämmitin paikalleen reikään (A). Lämmittimen pistokkeen tulee osoittaa taulukon kello-osoittimen suuntaan. Likainen / vanha pakkasneste on vaihdettava uuteen.

GB Find your vehicle in the table in this installation guide. If mounting on your vehicle requires separate mounting kit, mounting is described in instructions supplied with the mounting kit.

⚠ If your vehicle is not listed in the table, scan the QR code for updated instructions, or see 'Find your heater' on www.defa.com. Instructions for other DEFA products must also be read carefully.

⚠ Mounting of engine heater on vehicles or engines that are NOT listed in the table in the engine heater installation instructions, is done at your own risk and is not covered by warranty.

⚠ Do not connect the heater electrically until the correct type of coolant is refilled, and the system is bled according to the car manufacturer's specifications. DEFA's power inlet cable must be acquired separately or as a component in the DEFA WarmUp system. Only connect the heater to an earthed mains socket. Check for earth connection between the mains socket, the heater's body and the chassis.

⚠ DEFA denies liability for any damage related to the use of unoriginal hoses, fitting which is not according to instructions or other modifications. Claims according to national consumer laws. Please retain your receipt.

⚠ Products installed in the vehicle's engine compartment shall be installed by an authorized workshop.

⚠ Engine heaters must only be connected to the original DEFA extension cable or PlugIn contact on the inlet cable. Power Off and On will either be via WarmUp control unit or manually using a connection cable.

⚠ When connecting the connection cable, always connect the MiniPlug to the car first and then connect schuko to an approved contact point in the fixed network.

⚠ DEFA engine heaters are dimensioned for "normal usage". DEFA defines "normal usage" as; 3 connections for 3 hours pr. 24 hours, based upon 150 users days a year (5 months a year).

⚠ If engine heaters are installed in professional vehicles or engines, like emergency response vehicle or emergency power supplies, where the engine heater is connected 24/7, a yearly function control is claimable:

- Check the engine heater function and possibly replace heater if it is defective (Not covered by warranty).

⚠ Many apartment building car parking areas are using interval power timers turning the power On and Off several times per hour. Using DEFA engine heater in suchlike parking facilities will not be considered as "Normal use" and claims will be declined.

⚠ Only DEFA connection cable must be used for the DEFA WarmUp system.

Drain off the coolant. Unscrew the indicated threaded frost plug according to the table.

⚠ Thoroughly clean the threaded hole.

Screw the heater into the threaded hole (A). Position the connector in the clock direction indicated in the table. Tighten the heater properly. Contaminated or old coolant must be renewed.

DE Finden Sie Ihr Fahrzeug in der Tabelle dieser Montageanleitung. Ist ein zusätzliches Montage Set erforderlich, kann die entsprechende Montageanleitung im Set enthalten sein.

⚠ Falls ihr Fahrzeug nicht in der Tabelle aufgeführt ist, den QR-Kode zur aktualisierten Anleitung scannen oder unter „den passenden Motorwärmer finden“ auf www.defa.com nachsehen. Die Anweisungen für weitere Defa Produkte ebenso genau durchlesen.

⚠ Die montage eines Motorwärmers in ein Fahrzeug welches nicht in der Tabelle der Montageanweisung aufgeführt ist, geschieht auf eigene Verantwortung. Garantieansprüche können in diesem Fall nicht berücksichtigt werden.

⚠ Der Wärmer darf nicht betrieben werden bevor das Kühlsystem gemäß den Anweisungen des Fahrzeugstellers befüllt und entlüftet wurde. DEFA's Anschlusskontakt muss zusätzlich gekauft werden oder als ein Bestandteil des WarmUp. Den Motorvorwärmer nur an einer geerdeten Steckdose (Wandanschluss) anschließen. Kontrollieren, daß die Erdungsverbinding zwischen dem geerdeten Wandanschluss bis zum Gehäuse des Motorvorwärmers besteht.

⚠ Bei Schäden, die auf Veränderungen an der Motorheizung oder auf unsachgemäße Montage zurückzuführen sind, lehnt DEFA jeglichen Garantieanspruch auf ab. Es gelten die gesetzlichen Gewährleistungsbestimmungen. Quittung aufbewahren.

⚠ Produkte, die im Motorraum installiert werden, sollten von einer autorisierten Werkstatt montiert werden.

⚠ Motorwärmer sollten nur an original Defa Verlängerungen oder am PlugIn Kontakt der Anschlussleitung angeschlossen werden. Spannung Ein/Aus sollte entweder durch eine WarmUp Steuereinheit oder manuell durch Gebrauch der Anschlussleitung geschehen

⚠ Beim Anschliessen des Zuleitungskabels immer zuerst den MiniPlug am Fahrzeug und dann den Schukokontakt an einer zugelassenen Steckdose am Stromnetz anschliessen.

⚠ DEFA Motorwärmer sind für den «Normalgebrauch» ausgelegt. Normalgebrauch ist folgendermassen definiert: 3x3 Std. täglich, ca.150 Tage jährlich (ca. 5 Monate).

Falls der Wärmer in einem Einsatzfahrzeug, Notstromaggregat o.ä. verwendet wird, wo der Wärmer kontinuierlich angeschlossen ist oder wenn das Fahrzeug nicht in Gebrauch ist, muss folgender, jährlicher Service durchgeführt werden:

- den Wärmer auf Funktion prüfen und bei Defekt austauschen (wird nicht durch Garantie abgedeckt)

⚠ Die Verwendung von Motorwärmern an zeitgesteuerten Steckdosen mit hoher Schaltfrequenz (x Schaltvorgänge pro Std.) reduziert die Lebensdauer des Heizelementes drastisch. Defekte auf Grund dieser Betriebsbedingungen werden nicht durch die Garantie abgedeckt.

⚠ Es dürfen nur DEFA Anschlussleitungen für das DEFA WarmUp System verwendet werden.

Das Kühlwasser ablassen. Den in der Tabelle angegebenen Verschlussdeckel des entspr. Kernloches herausrauben.

⚠ Das mit dem Gewinde versehene Kernloch sorgfältig reinigen.

Den Wärmer in das Kernloch einschrauben (A). Den Wärmer mit dem Anschlusskontakt in der vorgegebenen Lage (Uhrzeigerstellung) montieren. Den Wärmer festziehen. Verunreinigte oder alte Kühlflüssigkeit muss erneuert werden.

A

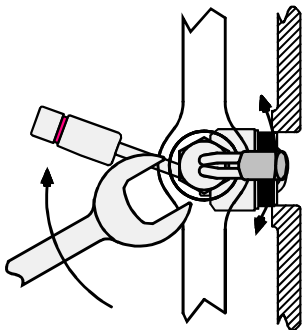

- 1 Merke/Modell / Märkte/Modell / Merkki/Malli / Make/Model / Fahrzeug/Modell
- 2 Arsmođell / Arsmođell / Vuosimalli / Model year / Modelljahr (MM/YYYY)
- 3 Motorkođe / Motorkođ / Moottorikođi / Engine code / Motor Code
- 4 Monteringssted / Monteringsställe / Asennuspaikka / Heater location / Orientierung
- 5 Monteringsretning / Monteringsriktning / Pistokkeen suunta / Heater orientation / Winkel
- 6 Monteringssett / Monteringsatts / Asennussarjat / Mounting kit / Montage Set
- 7 Monteringsstips / Tips för montering / Asennusvihjeet / Mounting tip / Tipps zur Installation

	1	2	3	4	5	6	7
MAZDA							
2 1.5 75Hk	2015>	P5	F	5			3
2 1.5 90Hk	2015>	P5	F	5			2
2 1.5 115Hk	2015>	P5	F	5			2
2 1.5 Skyactive-G 75Hk	2023>	P5	F	5			6
2 1.5 Skyactive-G Mild Hybrid 90Hk	2020>	P5	F	5			3
3 1.5	2014>	P5	F	5			2
3 1.5	2017>	P5	F	5			2
3 2.0	2014>	PE	F	10			1
3 2.0 Skyactiv-G (BP)	2019>	PE	F	5			5
3 2.0 120Hk	2017>	PE	F	10			1
3 2.5 e-Skyactiv-G M Hybrid 2WD 140Hk	2024>	PY	F	5			2
6 2.0	2013>	PE	F	10			1
6 2.5	2013>	PY	F	10			1
CX-3 2.0 2WD	2015>	PE	F	5			2
CX-3 2.0 121 Hk	2021>	PE	F	5			5
CX-30 2.0 Skyactiv-G M Hybrid 2WD 122Hk	2019>	PE	F	5			5
CX-30 2.0 Skyactiv-G M Hybrid 2WD 150Hk	2020>	PE	F	10			5
CX-30 2.5 e-Skyactiv-G M Hybrid 2WD 140Hk	2024>	PY	F	5			2
CX-5 2.0 2WD Automat	2012>	PE	F	10			1
CX-5 2.0 2WD Automat	2017>	PE	F	10			1
CX-5 2.0 2WD Manual	2012>	PE	F	10			1
CX-5 2.0 2WD Manual	2017>	PE	F	10			1
MX5 1.5 131Hk 96kW	2015>	P5	A	9			4
MX5 2.0	2015>	PE	A	9			4



NO Før montering demonteres platen under motoren. Tapp av kjølevæsken. Demonter gjengepluggen (1) ved cyl. 4. **NB!** Rengjør gjengene etter at pluggen er demontert, da det kan sitte igjen tetningsstoff. Bruk gjengefil eller annet egnet verktøy. Monter varmeren (2) med pakning. PlugIn kontakten pekende kl. 10. Fyll på godkjent kjølevæske, og luft systemet ifølge bilprodusentens spesifikasjoner. Kontroller for lekkasje.

SE Demontera skyddet under motorn. Tappa ur kylvätskan. Demontera gängpluggen (1) vid cylinder 4. **OBS!** Rengör gängorna efter att pluggen är demonterad från tätningmedel med en gängfil. Montera värmaren (2) med packning. PlugIn kontakten pekande kl. 10. Fyll på godkänd kylarvätska och lufta systemet enligt bil tillverkarens specifikationer. Kontrollera eventuellt läckage.

FI Irrota suoja moottorin alta. Laske jäähdysneste pois. Poista kierteinen tulppa (1) joka sijaitsee 4:s sylinterin kohdalla. **HUOM!** Lohkossa oleva kierre pitää puhdistaa mahdollisesta kierrelimasta! Käytä esim. kierreviilaa 3/4" NPTF tai muuta sopivaa työkalua. Asenna lämmitin (2) tiivisteinen paikalleen siten että pistoke osoittaa klo. 10. Täytä jäähdytysjärjestelmä autonvalmistajan suosittelemalla nesteellä ja ilmaa se ohjeiden mukaan. Tarkista mahdolliset vuodot.

GB Remove the engine compartment undertray before installation. Bleed the coolant. Remove the threaded plug (1) by cyl. 4. **Note!** Clean the threads when the plug is removed when sealant can remain. Use a thread file or other suitable tool. Fit the heater (2) with the gasket. The PlugIn contact shall point at 10 o'clock. Top up with the coolant specified by the car manufacturer and bleed the cooling system in accordance with the car manufacturer's specifications. Check for leakages.

DE Vor der Montage die Abdeckung unter dem Motor demontieren. Das Kühlmittel ablassen. Den Gewindestopfen (1) am 4. Zylinder demontieren. **Wichtig!** Das Gewinde nach der Demontage des Stopfens reinigen, da dort Dichtungsmittel sitzen kann. Eine Gewindefeile oder anderes geeignetes Werkzeug benutzen. Den Wärmer (2) mit Dichtung montieren. Der PlugIn Kontakt zeigt auf 10 Uhr. Das Kühlsystem den Herstellerangaben entsprechend befüllen und entlüften. Auf Dichtheit prüfen.

RU Снимите защиту картера перед установкой. Спустите охлаждающую жидкость. Удалите резьбовую заглушку (1) около цилиндра 4. **Внимание!** Тщательно очистите резьбу после снятия заглушки. Герметик можно оставить не удаляя. Используйте специальный инструмент для очистки резьбы. Закрепите подогреватель (2) с прокладкой. Штепсельный контакт PlugIn должен указывать на 10 часов. Залейте охлаждающую жидкость, рекомендованную производителем автомобиля, и выпустите воздух из охлаждающей жидкости в соответствии с инструкциями производителя. Проверьте место крепления на герметичность.



1

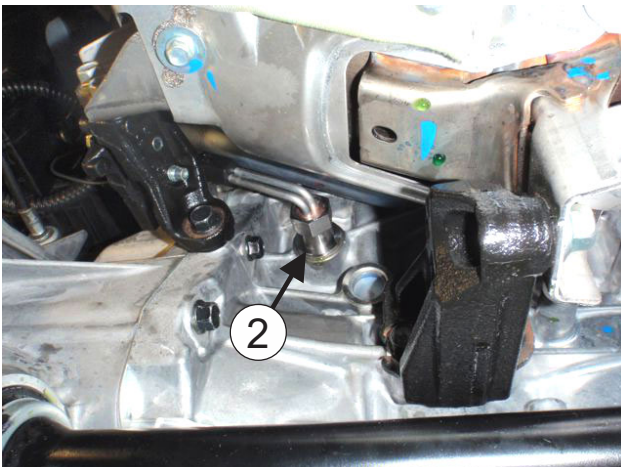
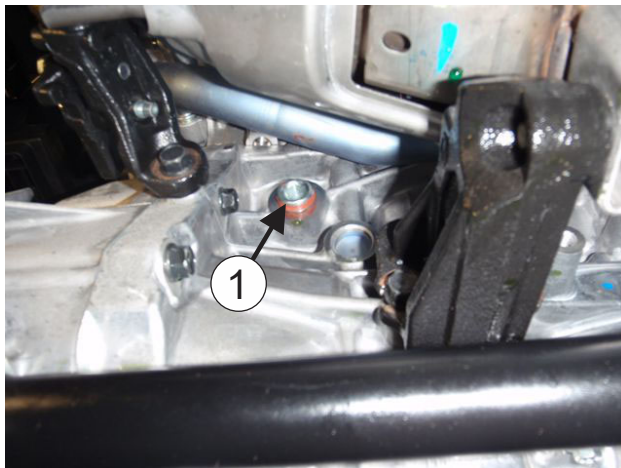

2

(NO) Før montering demonteres platen under motoren. For lettere montering demonter festet til katalysatoren over drivakselen. Tapp av kjølevæske. Demonter gjengepluggen (1) ved cyl. 4. **NB!** Rengjør gjengene etter at pluggen er demontert, da det kan sitte igjen tetningsstoff. Bruk gjengefil eller annet egnet verktøy. Monter varmeren (2) med pakning. PlugIn kontakten pekende kl. 5. **NB!** **Strips fast panserkabelen slik at den ikke kommer i berøring med drivakselen.** Monter tilbake festet til katalysatoren. Fyll på godkjent kjølevæske, og luft systemet ifølge bilprodusentens spesifikasjoner. Kontroller for lekkasje.

(SE) Innan montering demonteras skyddet under motorn. För enklare montering, demontera fästet till katalysatorn ovanför drivaxeln. Tappa ur kylvätskan. Demontera den gängade pluggen (1) vid cyl. 4. **OBS!** Rengör gängorna efter att pluggen är demonterad, då det kan sitta gängtätning kvar. Använd gängfil eller annat lämpligt verktyg. Montera värmaren (2) med packning. Plugin kontakten pekandes kl. 5. **OBS! Klammra fast värmkabeln så att den inte kommer i kontakt med drivaxeln.** Montera tillbaka fästet till katalysatorn. Fyll på godkänd kylvätska och lufta systemet enligt bilproducentens specifikationer. Kontrollera ev. läckage.

(FI) Irrota suoja moottorin alta. Irrota katalyysaattorin tukirauta vetoakselin yläpuolelta. Laske jäähdytysneste pois. Poista kierteinen tulppa (1) joka sijaitsee 4:s sylinterin kohdalla. **HUOM!** Lohkossa oleva kierre tulee puhdistaa mahdollisesta kierrelukitteesta! Käytä esim. kierreviilaa tai muuta sopivaa työkalua. Asenna lämmitin (2) tiivisteineen paikalleen siten että pistoke osoittaa klo.5. **HUOM!** Kiinnitä panssarikaapeli muovisiteillä hyvin niin ettei se pääse koskettamaan vetoakseliin. Asenna katalyysaattorin tukirauta takaisin paikalleen. Täytä jäähdytysjärjestelmä autonvalmistajan suosittelemalla nesteellä ja ilmaa se ohjeiden mukaan. Tarkista mahdolliset vuodot.

(GB) Remove the engine compartment undertray before installation. For easier installation, dismount the bracket for the catalyst above the drive shaft. Bleed the coolant. Remove the threaded plug (1) by cyl. 4. **Note!** Clean the threads when the plug is removed when sealant can remain. Use a thread file or other suitable tool. Fit the heater (2) with the gasket. The PlugIn contact shall point at 5 o'clock. **Note! Fasten the armored cable with cable ties to avoid contact with the drive shaft.** Remount the catalyst's bracket. Top up with the coolant specified by the car manufacturer and bleed the cooling system in accordance with the car manufacturer's specifications. Check for leakages.

(DE) Vor der Montage die untere Motorabdeckung entfernen. Zur Erleichterung der Montage die Halterung des Katalysators oberhalb der Antriebswelle ausbauen. Kühlfüssigkeit ablassen. Den Gewindestopfen (1) beim 4 Zylinder entfernen. !! Das Gewinde im Block mit geeignetem Werkzeug reinigen und evtl. vorhandene Reste der Dichtungsmasse entfernen. Den Wärmer (2) mit dem Dichtring montieren. Anschlusskontakt in 5Uhr Position. !! Die Anschlussleitung befestigen. Auf entsprechenden Sicherheitsabstand zur Antriebswelle achten. Die Katalysatorhalterung wieder montieren. Kühlmittel nach Vorgaben des Fahrzeugherstellers auffüllen und das System entlüften. System auf Undichtigkeit prüfen.

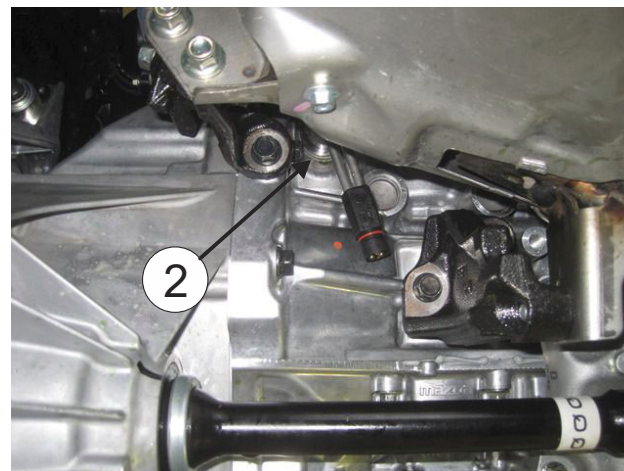
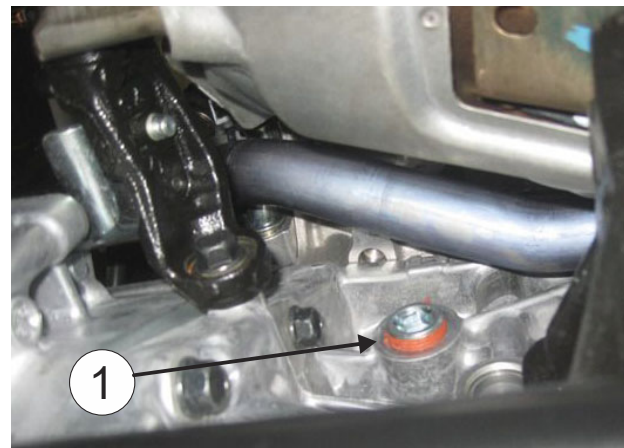



3

NO Før montering demonteres platen under motoren. Tapp av kjølevæsken. Demonter gjengepluggen (1) ved cyl. 4. **NB!** Rengjør gjengene etter at pluggen er demontert, da det kan sitte igjen tetningsstoff. Bruk gjengefil eller annet egnet verktøy. Monter varmeren med pakning. PlugIn kontakten pekende kl. 5. Fyll på godkjent kjølevæske, og luft systemet ifølge bilprodusentens spesifikasjoner. Kontroller for lekkasje.

SE Demontera skyddet under motorn. Tappa ur kylvätskan. Demontera gängpluggen (1) vid cylinder 4. **OBS!** Rengör gängorna efter att pluggen är demonterad från tätningsmedel med en gängfil. Montera värmaren med packning. PlugIn kontakten pekande kl. 5. Fyll på godkänd kylarvätska och lufta systemet enligt bil tillverkarens specifikationer. Kontrollera eventuellt läckage.

FI Irrota suoja moottorin alta. Laske jäähditysneste pois. Poista kierteinen tulppa (1) joka sijaitsee 4:s sylinterin kohdalla. **HUOM!** Lohkossa oleva kierre pitää puhdistaa mahdollisesta kierrelimasta! Käytä esim. kierreviilaa ¾" NPTF tai muuta sopivaa työkalua. Asenna lämmitin tiivisteineen paikalleen siten että pistoke osoittaa klo. 5. Täytä jäähditysjärjestelmä autonvalmistajan suosittelemalla nesteellä ja ilmaa se ohjeiden mukaan. Tarkista mahdolliset vuodot.

GB Remove the engine compartment undertray before installation. Bleed the coolant. Remove the threaded plug (1) by cyl. 4. **Note!** Clean the threads when the plug is removed when sealant can remain. Use a thread file or other suitable tool. Fit the heater with the gasket. The PlugIn contact shall point at 5 o'clock. Top up with the coolant specified by the car manufacturer and bleed the cooling system in accordance with the car manufacturer's specifications. Check for leakages.

DE Vor der Montage die Abdeckung unter dem Motor demontieren. Das Kühlmittel ablassen. Den Gewindestopfen (1) am 4. Zylinder demontieren. **Wichtig!** Das Gewinde nach der Demontage des Stopfens reinigen, da dort Dichtungsmittel sitzen kann. Eine Gewindefeile oder anderes geeignetes Werkzeug benutzen. Den Wärmer mit Dichtring montieren. Der PlugIn Kontakt zeigt auf 5 Uhr. Das Kühlsystem den Herstellerangaben entsprechend befüllen und entlüften. Auf Dichtheit prüfen.

RU Снимите защиту картера перед установкой. Спустите охлаждающую жидкость. Удалите резьбовую заглушку (1) около цилиндра 4. **Внимание!** Тщательно очистите резьбу после снятия заглушки. Герметик можно оставить не удаляя. Используйте специальный инструмент для очистки резьбы. Закрепите подогреватель с прокладкой. Штепсельный контакт PlugIn должен указывать на 5 часов. Залейте охлаждающую жидкость, рекомендованную производителем автомобиля, и выпустите воздух из охлаждающей жидкости в соответствии с инструкциями производителя. Проверьте место крепления на герметичность.

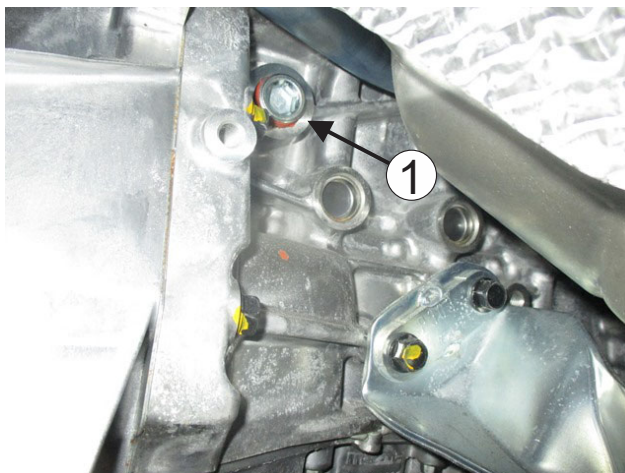

4

NO Varmeren monteres lettest fra oversiden. Demonter varmebeskyttelse over manifold (1). Tapp av kjølevæsken. Demonter gjengepluggen (2) ved cyl. 4. Bruk skralle med forlenger. **NB!** Rengjør gjengene etter at pluggen er demontert, da det kan sitte igjen tetningsstoff. Bruk gjengefil eller annet egnet verktøy. Monter varmeren med pakning. PlugIn kontakten pekende bakover kl. 9. Monter varmebeskyttelsen over manifold. Fyll på godkjent kjølevæske, og luft systemet ifølge bilprodusentens spesifikasjoner. Kontroller for lekkasje.

SE Värmaren monteras lättast från ovsidan. Demontera värmeskyddet över grenröret (1). Tappa ur kylvätskan. Demontera gängpluggen (2) vid cyl. 4. Använd spärskrift med förlängare. **OBS!** Rengör gängorna från tätningsmaterial efter att pluggen demonterats. Använd gängfil eller annat lämpligt verktyg. Montera värmaren med packning. PlugIn kontakten pekendes bakåt kl. 9. Montera värmeskyddet över grenröret. Fyll på med godkänd kylvätska och lufta systemet enligt tillverkarens specifikationer. Kontrollera ev läckage.

FI Lämmitin on helpoin asentaa yläkautta. Irrota lämpösuoja (1) pakosarjan päältä. Laske jäähditysneste pois. Poista kierteinen tulppa (2) joka sijaitsee 4:s sylinterin kohdalla. Käytä räikkää ja lyhyttä jatkovartta jonka hylsyn puoleinen pää on kuulamainen. **HUOM!** Lohkossa oleva kierre tulee puhdistaa mahdollisesta kierrelukitteesta. Käytä esim. kierreviilaa tai muuta sopivaa työkalua. Asenna lämmitin tiivisteineen paikalleen siten että pistoke osoittaa taaksepäin klo. 9. Asenna lämpösuoja takaisin paikalleen pakosarjan päälle. Täytä jäähditysjärjestelmä autonvalmistajan suosittelemalla nesteellä ja ilmaa se ohjeiden mukaan. Tarkista mahdolliset vuodot.

GB Fit the heater from above the engine. Dismount the manifold heat protection cover (1). Bleed the coolant. Remove the threaded plug (2). **Note!** Clean the threads when the plug is removed, when sealant can remain. Use a thread file or other suitable tool. Fit the heater with the gasket. The PlugIn contact shall point backwards at 9 o'clock. Top up with the **coolant specified** by the car manufacturer, and bleed the cooling system in accordance with the car manufacturer's specifications. Check for leakages.

DE Der Wärmer ist am besten von oben zu montieren. Die Wärmeschutzabdeckung oberhalb des Abgaskrümmers(1) ausbauen. Kühlmittel ablassen. Schraube(2) am 4 Zyl. entfernen. **!!**Das Gewinde sorgfältig von Dichtungsmittelresten mit entsprechendem Werkzeug reinigen. Den Wärmer mit Dichtung montieren. Anschlusskontakt in 9Uhr Position. Die Wärmeschutzabdeckung wieder montieren. Kühlmittel nach Vorgaben des Fahrzeugherstellers auffüllen und das System entlüften. System auf Undichtheit prüfen.

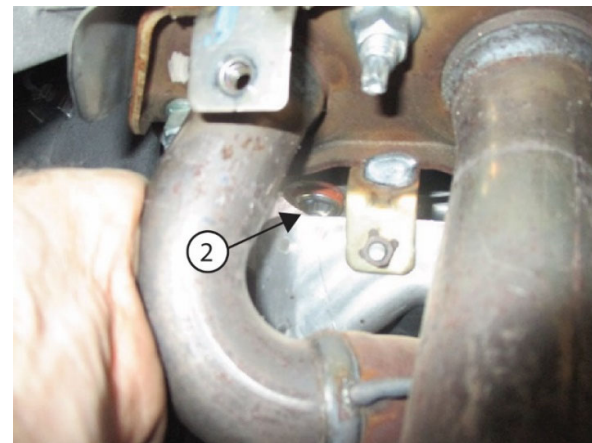
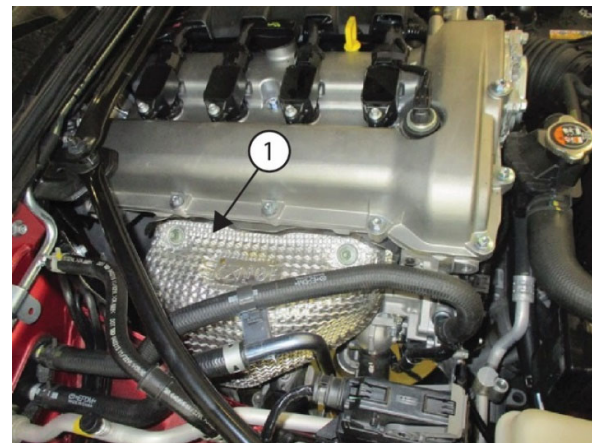

**5**

NO Før montering demonteres platen under motoren. Tapp av kjølevæsken. Demonter gjengepluggen (1) ved cyl. 4. **NB!** Rengjør gjengene etter at pluggen er demontert, da det kan sitte igjen tetningsstoff. Bruk gjengefil eller annet egnet verktøy. Monter varmeren (2) med pakning. PlugIn kontakten pekende kl. 5. **NB! Strips fast panserkabelen slik at den ikke kommer i berøring med drivakselen.** Fyll på **godkjent kjølevæske**, og luft systemet ifølge bilprodusentens spesifikasjoner. Kontroller for lekkasje.

SE Innan montering demonteras skyddet under motorn. Tappa ur kylvätskan. Demontera den gängade pluggen (1) vid cyl. 4. **OBS!** Rengör gängorna efter att pluggen är demonterad, då det kan sitta gängtätning kvar. Använd gängfil eller annat lämpligt verktyg. Montera värmaren (2) med packning. PlugIn kontakten pekandes kl. 5. **OBS! Klamra fast värmarkabeln så att den inte kommer i kontakt med drivaxeln.** Fyll på **godkänd kylvätska** och lufta systemet enligt bilproducentens specifikationer. Kontrollera ev. läckage.

FI Irrota suoja moottorin alta. Laske jäähdytysneste pois. Poista kierteinen tulppa (1) joka sijaitsee 4:s sylinterin kohdalla. **HUOM!** Lohkossa oleva kierre tulee puhdistaa mahdollisesta kierrelukitteesta! Käytä esim. kierreviilaa tai muuta sopivaa työkalua. Asenna lämmitin (2) tiivisteineen paikalleen siten että pistoke osoittaa klo.5. **HUOM!** Kiinnitä panssarikaapeli muovisiteillä hyvin niin ettei se pääse koskettamaan vetoakseliin. Täytä jäähdytysjärjestelmä autonvalmistajan suosittelemalla nesteellä ja ilmaa se ohjeiden mukaan. Tarkista mahdolliset vuodot.

GB Remove the engine compartment undertray before installation. Bleed the coolant. Remove the threaded plug (1) by cyl. 4. **Note!** Clean the threads when the plug is removed, when sealant can remain. Use a thread file or other suitable tool. Fit the heater (2) with the gasket. The PlugIn contact shall point at 5 o'clock. **Note! Fasten the armored cable with cable ties to avoid contact with the drive shaft.** Top up with the **coolant specified** by the car manufacturer and bleed the cooling system in accordance with the car manufacturer's specifications. Check for leakages.

DE Vor der Montage die untere Motorabdeckung entfernen. Kühlflüssigkeit ablassen. Den Gewindestopfen (1) beim 4 Zylinder entfernen. !! Das Gewinde im Block mit geeignetem Werkzeug reinigen und evtl. vorhandene Reste der Dichtungsmasse entfernen. Den Wärmer (2) mit dem Dichtring montieren. Anschlusskontakt in 5Uhr Position. !! Die Anschlussleitung befestigen. Auf entsprechenden Sicherheitsabstand zur Antriebswelle achten. Kühlmittel nach Vorgaben des Fahrzeugherstellers auffüllen und das System entlüften. System auf Undichtigkeit prüfen.

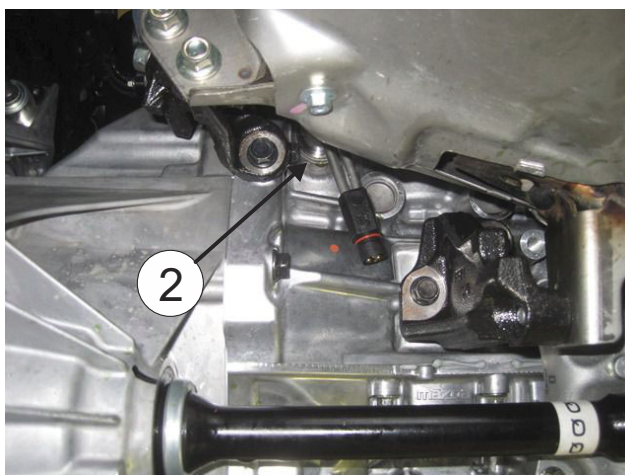
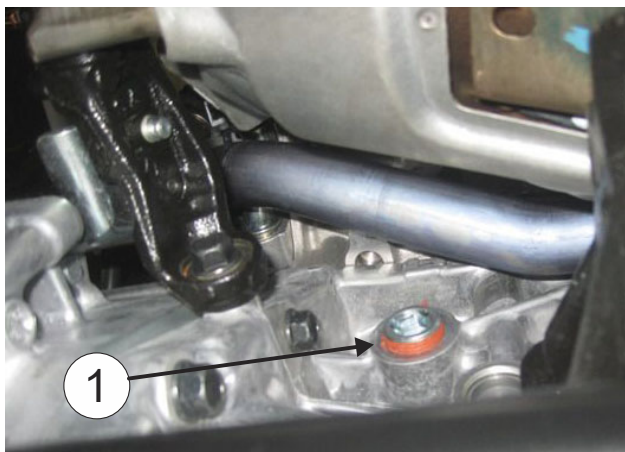
**6**

NO Før montering demonteres platen under motoren. For enklere installasjon, demonter katalysatorbraketten (1) og clutch husets bolt (2). Tapp av kjølevæsken og demonter den gjengede pluggen (3). **NB!** Rengjør gjengene i hullet etter at pluggen er demontert, da det kan sitte igjen tetningsstoff. Bruk gjengefil eller annet egnet verktøy. Monter varmeren (4) med pakning. PlugIn kontakten pekende kl. 5. Monter tilbake katalysatorbraketten (1) og clutch husets bolt (2). **NB! Strips fast panserkabelen slik at den ikke kommer i berøring med drivakselen.** Fyll på **godkjent kjølevæske**, og luft systemet ifølge produsentens spesifikasjoner. Kontroller for lekkasje. Monter tilbake platen under motoren.

SE Innan montering demonteras skyddet under motorn. För enklare installation, demontera katalysatorfästet (1) och kopplingshusets bult (2). Tappa ur kylvätskan och demontera den gängade pluggen (3). **OBS!** Rengör gängorna i hålet efter att pluggen demonteras, då det kan finnas gammal gängtätning. Använd gängfil eller annat lämpligt verktyg. Montera värmaren (4) med packning. PlugIn kontakten pekendes kl. 5. Monter tillbaka katalysatorfästet (1) och kopplingshusets bult (2). **OBS! Stripa fast pansarkabeln så att den inte kan komma i kontakt med drivaxeln.** Fyll på **godkänd kylvätska**, och lufta systemet enligt producentens specifikationer. Kontrollera ev. läckage. Montera tillbaka skyddet under motorn.

FI Irrota suoja moottorin alta. Asennuksen helpottamiseksi irrota katalysaattorin tukirautaa (1) ja kytkinkopan pultti (2). Laske jäähdytysneste pois. Poista kierteinen tulppa (3) **HUOM!** Lohkossa oleva kierre tulee puhdistaa mahdollisesta kierrelukitteesta. Käytä esim. kierreviilaa tai muuta sopivaa työkalua. Asenna lämmitin (4) tiivisteineen paikalleen siten että pistoke osoittaa klo.5. Asenna kytkinkopan pultti (2) ja Katalysaattorin tukirautaa (1) paikalleen. **HUOM! Kiinnitä panssarikaapeli muovisiteillä hyvin niin, ettei se pääse koskettamaan vetoakseliin.** Täytä jäähdytysjärjestelmä autonvalmistajan suosittelemalla nesteellä ja ilmaa se ohjeiden mukaan. Tarkista mahdolliset vuodot. Asenna suoja moottorin alle.



6

GB

Remove the engine compartment undertray.

For the easier installation dismount the catalytic converter bracket (1) and bell housing bolt (2).

Drain the coolant and remove the threaded plug (3).

Note! Clean the hole threads thoroughly when the plug is removed and confirm that there is no sealant residue left in the threads. If needed use a thread file or other suitable tool.

Fit the heater (4) with the gasket. The PlugIn contact shall point at 5 o'clock.

Remount the catalytic converter bracket (1) and bell housing bolt (2)

Note! Fasten the armored cable with cable ties to avoid contact with the drive shaft.

Top up with the coolant specified by the car manufacturer and bleed the cooling system in accordance with the car manufacturer's specifications. Check for leakages.

Remount the engine compartment undertray.

