



# 460592

MONTERINGSANVISNING  
ASENNUSOHJE  
FITTING INSTRUCTIONS  
MONTAGEANLEITUNG

- NO** Finn ditt kjøretøy i tabellen i denne monteringsanvisning.
- ⚠ **Dersom ditt kjøretøy ikke står oppført i tabellen, scan QR-koden for oppdatert anvisning, eller se 'Finn din motorvarmer' på [www.defa.com](http://www.defa.com).** Anvisninger for øvrige DEFA produkter må også gjennomleses nøye.
- ⚠ **Montering av motorvarmer på kjøretøy eller motorer som IKKE står listet i tabell i motorvarmerens monteringsanvisning, gjøres på eget ansvar og dekkes ikke av garanti.**
- ⚠ **DEFA fraskriver seg ethvert erstatningsansvar der modifikasjoner er utført, uoriginale deler er benyttet eller motorvarmeren ikke er montert i henhold til monteringsanvisningen.** Reklamasjonsrett i henhold til kjøpsloven. Ta vare på kvitteringen.
- ⚠ **Produkter som monteres i kjøretøyets motorrom skal være montert av et autorisert verksted.**

- SE** Hitta ditt fordon i tabellen i denna monteringsanvisning.
- ⚠ **Om ditt fordon inte finns med i tabellen, skanna QR-koden för en uppdaterad anvisning eller se «Hitta din motorvärmare» på [www.defa.com](http://www.defa.com).** Anvisningar för övriga DEFA produkter skall också läsas igenom noggrant.
- ⚠ **Montering av motorvärmare på fordon eller motorer som INTE finns listade i tabell i motorvärmarens monteringsanvisning, göres på eget ansvar och täcks inte av garantin.**
- ⚠ **DEFA frångör sig allt ersättningsansvar där produkten blivit modifierad och/eller motorvärmaren inte är monterad enligt monteringsanvisningen.** Reklamationsrätt enligt konsumentköplagen mot uppvisande av kvitto.
- ⚠ **Produkter som monteras i fordonets motorrum skall vara monterade av en auktoriserad verkstad.**

- FI** Etsi ajoneuvosi tämän asennusohjeen taulukosta.
- ⚠ **Jos ajoneuvosi ei ole mainittuna taulukossa, skannaa QR-koodi niin saat päivitetyt ohjeet, tai katso [www.defa.com](http://www.defa.com) sivuilta «etsi oikea lämmitin autoosi».** Myös muiden DEFA tuotteiden ohjeet on luettava huolella.
- ⚠ **Jos moottorinlämmitin asennetaan ajoneuvoon tai moottoriin joka ei ole moottorinlämmitimen asennusohjeen taulukossa mainittu, asennus tapahtuu omalla vastuulla eikä tuotteen takuu korvaa mahdollisia vaurioita.**
- ⚠ **DEFA hylkää korvausvaatimuksen jos lämmitimen muotoa on muutettu ja/tai lämmitintä ei ole asennettu asennusohjeen mukaisesti.** VALITUKSET: Takuuehtojen mukaisesti. Säilytä kuitti.
- ⚠ **Ajoneuvon moottoritilaan asennettavat tuotteet tulee olla valtuutetun asentamon asentamat.**

- GB** Find your vehicle in the table in this installation guide.
- ⚠ **If your vehicle is not listed in the table, scan the QR code for updated instructions, or see 'Find your heater' on [www.defa.com](http://www.defa.com).** Instructions for other DEFA products must also be read carefully.
- ⚠ **Mounting of engine heater on vehicles or engines that are NOT listed in the table in the engine heater installation instructions, is done at your own risk and is not covered by warranty.**
- ⚠ **DEFA denies liability for any damage related to the use of unoriginal hoses, fitting which is not according to instructions or other modifications.** Claims according to consumer laws. Please retain your receipt.
- ⚠ **Products installed in the vehicle's engine compartment shall be installed by an authorized workshop.**

- DE** Finden Sie Ihr Fahrzeug in der Tabelle dieser Montageanleitung.
- ⚠ **Falls ihr Fahrzeug nicht in der Tabelle aufgeführt ist, den QR-Code zur aktualisierten Anleitung scannen oder unter „den passenden Motorwärmer finden“ auf [www.defa.com](http://www.defa.com) nachsehen.** Die Anweisungen für weitere Defa Produkte ebenso genau durchlesen.
- ⚠ **Die montage eines Motorwärmers in ein Fahrzeug welches nicht in der Tabelle der Montageanweisung aufgeführt ist, geschieht auf eigene Verantwortung. Garantieansprüche können in diesem Fall nicht berücksichtigt werden.**
- ⚠ **Bei Schäden, die auf Veränderungen an der Motorheizung oder auf unsachgemäße Montage zurückzuführen sind, lehnt DEFA jeglichen Garantieanspruch ab.** Es gelten die gesetzlichen Gewährleistungsbestimmungen. Quittungen etc. aufbewahren.
- ⚠ **Produkte, die im Motorraum installiert werden, sollten von einer autorisierten Werkstatt montiert werden.**

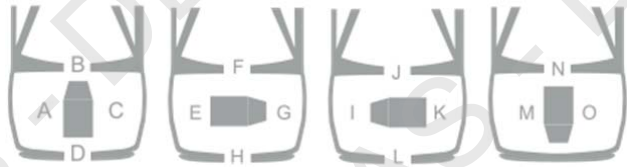

- 1 Merke/Modell / Märke/Modell / Merkki/Malli / Make/Model / Fahrzeug/Modell
- 2 Årsmodell / Årsmodell / Vuosimalli / Model year / Modelljahr (MM/YYYY)
- 3 Motorkode / Motorkod / Moottorikoodi / Engine code / Motor Code
- 4 Monteringssted / Monteringsställe / Asennuspaikka / Heater location / Orientierung
- 5 Monteringsretning / Monteringsriktning / Pistokeen suunta / Heater orientation / Winkel
- 6 Monteringssett / Monteringssats / Asennussarjat / Mounting kit / Montage Set
- 7 Monteringstips / Tips för montering / Asennusvihjeet / Mounting tip / Tipps zur Installation

1	2	3	4	5	6	7
<b>MERCEDES BENZ</b>						
SPRINTER 313 CDI	2009>	651			411702	1
SPRINTER 316 CDI	2009>	651			411702	1
SPRINTER 516 CDI	2009>	651			411702	1



1

**NO** Varmeren monteres i slangen (1) fra varmeapparatet ved høyre rammevinge. Kapp slangen (1) 120mm. fra røret. Målt på største radien. Løsne slangeklemmen og vri den avkappede slangen slik at den peker mot høyre. Løsne den fremre delen av plast innærskjermen på høyre side og bøy den til siden. Bor et hull på Ø 4,0mm (3) for feste av varmerens brakett. Se skisse. Monter festebraketten og begge vinkelslangene på varmeren. Den lengste slangen (4) på varmerens nedre stuss. Monter det rette skjøtestykket (5) på slangen fra varmerens øvre stuss (6) **NB! Den største diameteren i slangen (6).** Monter vinkel skjøtestykket (7) på slangen fra varmerens nedre stuss. Monter varmeren med den vedlagte skruen i det borede hullet. Monter vinkel skjøtestykket (7) i slangen fra røret og det rette skjøtestykket (5) i slangen til motoren. Trekk til slangeklemmene. Fyll på godkjent kjølevæske, og luft systemet ifølge bilprodusentens spesifikasjoner. Kontroller for lekkasje.

**SE** Värmaren monteras i slangen (1) från kupéelementet vid höger ramben. Kapa slangen (1) 120mm. från røret. Mät på den största radien. Lossa slangklämman och vrid den avkapade slangen så den pekar åt höger. Lossa den främre delen av plast innerskärmen på höger sida och böj den åt sidan. Borra ett hål på Ø 4,0mm (3) till att fästa värmarens fäste. Se bild. Montera fästet och båda vinkelslangarna på värmaren. Den längsta slangen (4) monteras på värmarens nedre stös. Montera det raka skarvrøret (5) på slangen från värmarens övre stös (6) **OBS! Den största diameteren i slangen (6).** Montera vinkel skarvrøret (7) på slangen från värmarens nedre stös. Montera värmaren med den bifogade skruven i det borrade hålet. Montera vinkel skarvrøret (7) i slangen från røret och det raka skarvrøret (5) i slangen till motorn. Dra åt slangklämman. Fyll på godkänd kylarvätska och lufta systemet enligt biltillverkarens specifikationer. Kontrollera eventuellt läckage.

**FI** Lämmitin asennetaan lämmityslaitteen kennolta tulevaan letkuun (1), oikeanpuoleisen runkopalkin kohdalla. Katkaise letku (1) 120mm. putken puoleisesta päästä (mitattu mutkan ulkopuolelta). Löysää letkunkiristintä ja käännä katkaistua letkua (1) niin että se osoittaa oikealle. Irrota oikeanpuoleinen muovinen sisälokasuoja etuosastaan ja käännä se sivuun. Pora O 5,5mm reikä (3) lämmittimen kiinnitysraudan kiinnitystä varten (katso porausmalli). Asenna kiinnitysrauta lämmittimeen sekä molemmat kulmaletkut, pidempi kulmaletku (4) lämmittimen alempaan letkuliitäntään. Asenna suora jatkoputki 18/20mm (5) lämmittimen ylempään vesiliitäntään asennetun letkun (6) päähän ja kulmamallinen jatkoputki (7) toisen letkun päähän. Asenna lämmitin paikalleen mukana seuraavalla ruuvilla. Asenna letku (1) kulmamalliseen jatkoputkeen (7) ja suora jatkoputki (5) moottoriin menevään letkuun. Kiristä letkusiteet, täytä jäähdytysjärjestelmä autonvalmistajan suosittelemalla nesteellä ja ilmaa se ohjeiden mukaan. Tarkista mahdolliset vuodot.

**GB** The engine heater is to be mounted in the hose (1) from the heater by the right frame sidewall. Cut the hose (1) 120mm. from the pipe, measured on the largest radius. Loosen the hose clip and adjust the cut hose so that it's pointing to the right. Loosen the front part of the right inner mudguard and bend it aside. Drill a Ø4,0mm hole (3) for fastening of the heaters bracket. Ref. sketch. Fit the fixing bracket and both angle hoses onto the heater. The longest hose (4) onto the heaters lower pipe stub. Fit the straight spool piece (5) onto the hose from the heaters upper pipe stub (6). **Note! The largest diameter in the hose (6).** Mount the angle spool piece (7) onto the hose from the heaters lower pipe stub. Install the heater with the enclosed bolt in the drilled hole. Fit the angel spool piece (7) in the hose going from the pipe, and the straight spool piece (5) in the hose from the engine. Tighten the hose clips. Top up with the coolant specified by the car manufacturer, and bleed the cooling system in accordance with the car manufacturer's specifications. Check for leakages.

**DE** Der Wärmer wird im Heizungsschlauch (1) am rechten Rahmenträger montiert. Den Schlauch (1) 120mm nach dem Rohr trennen. Gemessen am äußeren Radius. Die Schlauchklemme lösen und das abgetrennte Schlauchende verdrehen, so dass es nach rechts zeigt. Den vorderen Teil der Kunststoffabdeckung im rechten Radhaus lösen und beiseite biegen. Zur Befestigung des Wärmerhalters ein Ø 4,0mm Loch (3) bohren, siehe Skizze. Den Halter und beide Winkelschläuche am Wärmer montieren. Den längeren Schlauch (4) am unteren Stutzen des Wärmers montieren. Das Verbindungsstück (5) im Schlauch (6) vom oberen Stutzen des Wärmers montieren. **Wichtig! Den größeren Durchmesser im Schlauch (6) montieren.** Das Winkelverbindungsstück (7) im Schlauch vom unteren Stutzen des Wärmers montieren. Den Wärmer mit der beigefügten Schraube an der Bohrung montieren. Das Winkelverbindungsstück (7) im Schlauch vom Rohr und das gerade Verbindungsstück (5) im Schlauch zum Motor montieren. Schlauchklemmen festziehen. Das Kühlsystem nach Herstellerangaben befüllen und entlüften. Auf Dichtheit prüfen.

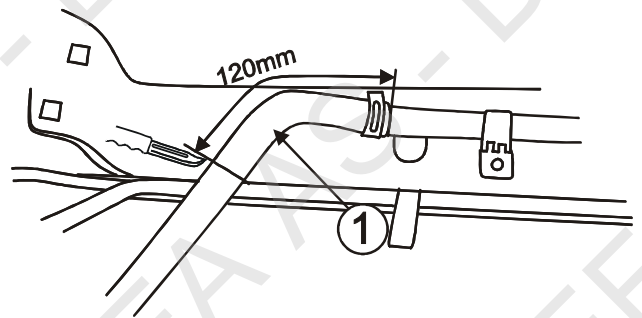



1

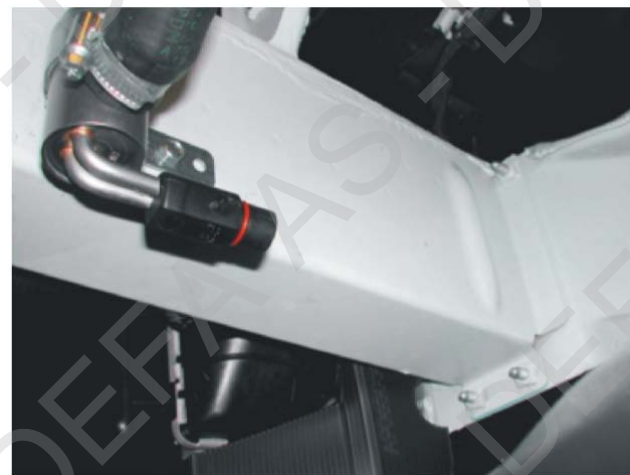
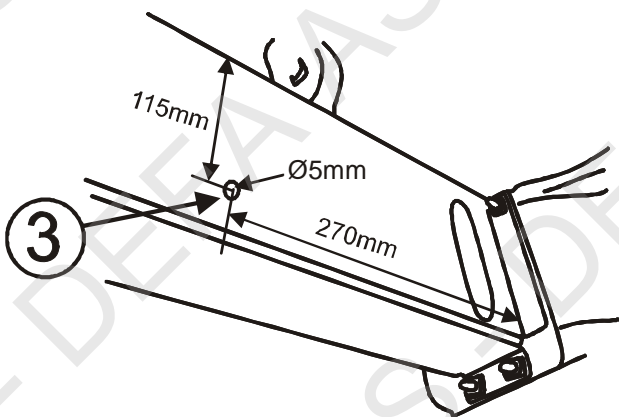
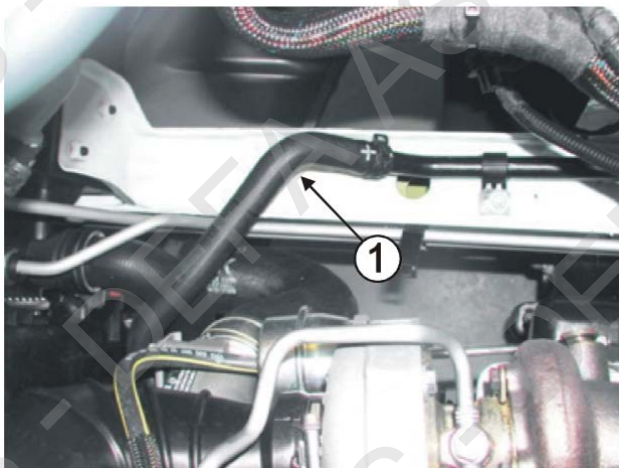

460592