



# 420831

MONTERINGSANVISNING  
ASENNUSOHJE  
FITTING INSTRUCTIONS  
MONTAGEANLEITUNG



## 230V/300W

**NO** Finn ditt kjøretøy i tabellen i denne monteringsanvisning. Om montering på ditt kjøretøy krever eget monteringssett, kan monteringen være beskrevet i egen anvisning som medfølger monteringssettet.

⚠ Dersom ditt kjøretøy ikke står oppført i tabellen, scan QR-koden for oppdatert anvisning, eller se 'Finn din motorvarmer' på [www.defa.com](http://www.defa.com). Anvisninger for øvrige DEFA produkter må også gjennomleses nøye.

⚠ Montering av motorvarmer på kjøretøy eller motorer som IKKE står listet i tabell i motorvarmerens monteringsanvisning, gjøres på eget ansvar og dekkes ikke av garanti.

DEFA's apparatinntak må anskaffes separat eller som en del av DEFA WarmUp. Motorvarmeren må bare tilkobles jordat stikkontakt. Kontroller at det er jordingsforbindelse fra det jordete vegguttaket og helt fram til motorvarmerens kapsling, og at karosseriet er forbundet med beskyttelsesjordingen.

⚠ DEFA fraskriver seg ethvert erstatningsansvar der modifikasjoner er utført, uoriginale deler er benyttet eller motorvarmeren ikke er montert i henhold til monteringsanvisningen. Reklamasjonsrett i henhold til kjøpsloven. Ta vare på kvitteringen.

⚠ Produkter som monteres i kjøretøyets motorrom skal være montert av et autorisert verksted.

⚠ Motorvarmer skal kun tilkobles original DEFA forlengerledning eller PlugIn kontakt på inntaksledning. Spenning Av og På skal enten skje via WarmUp styringsenhet eller manuelt ved bruk av tilkoblingsledning.

⚠ Ved tilkobling av tilkoblingsledning skal alltid MiniPlug kobles først til bilen før man til slutt kobler schuko til godkjent kontaktpunkt i fastnett.

⚠ DEFA motorvarmere er dimensjonert for "normal bruk". Normalbruk definerer vi som: 3 tilkoblinger x 3 timer pr. døgn basert på 150 bruksdager pr. år (ca 5 måneder pr. år).

⚠ Dersom motorvarmer benyttes i utrykningskjøretøy, nødstrømsaggregat e.l. hvor motorvarmer er kontinuerlig tilkoblet eller når kjøretøy ikke er i bruk, må følgende årlig service utføres:

- Kontroller motorvarmerens funksjon og eventuelt bytt varmer om den er defekt (Dekkes ikke av garanti).

⚠ Bruk av motorvarmer i pulsstyrte garasjeanlegg hvor varmeren kobles av og på x antall ganger i timen vil redusere motorvarmerens levetid dramatisk. Bruk av motorvarmer i slike anlegg anbefales ikke og dekkes ikke av produktgarantien.

⚠ Kun DEFA tilkoblingsledning må benyttes til DEFA WarmUp systemet.

For best mulig varmeeffekt:

- ⚠ Kontaktflatene på motoren må være godt rengjort.
- ⚠ Vedlagte varmeledende pasta påføres.
- ⚠ Varmeren presser godt mot motoren, slik at den sitter fast og har størst mulig kontaktflate.
- ⚠ En kontaktvarmer må IKKE monteres på komposittmateriale.

**SE** Hitta ditt fordon i tabellen i denna monteringsanvisning. Om montering på ditt fordon kräver en monteringsatts, kan monteringen vara beskriven i egen anvisning som medföljer monteringsattsen.

⚠ Om ditt fordon inte finns med i tabellen, skanna QR-koden för en uppdaterad anvisning eller se «Hitta din motorvärmare» på [www.defa.com](http://www.defa.com). Anvisningar för övriga DEFA produkter skall också läsas igenom noggrant.

⚠ Montering av motorvärmare på fordon eller motorer som INTE finns listade i tabell i motorvärmarens monteringsanvisning, göres på eget ansvar och täcks inte av garantin.

DEFAs anslutningsatts köps separat eller som en del av DEFA WarmUp. Motorvärmaren får endast anslutas till jordat uttag. Kontrollera att det finns jordkontakt mellan uttaget och värmarens hölje, och att även bilens kaross är jordad.

⚠ DEFA fraskriver sig allt ersättningsansvar där produkten blivit modifierad och/eller motorvärmaren inte är monterad enligt monteringsanvisningen. Reklamationsrett enligt konsumentköplagen mot uppvisande av kvitto.

⚠ Produkter som monteras i fordonets motorrum skall vara monterade av en auktoriserad verkstad.

⚠ Motorvärmare skall endast anslutas till original DEFA skarvkabel eller PlugIn kontakt på intagskabel. Spänning Av och På skall endast ske via WarmUp styringsenhet eller manuellt vid bruk av MiniPlug anslutningskabel.

⚠ Vid inkoppling av MiniPlug anslutningskabel skall alltid MiniPlug kopplas först till bilen innan man kopplar schuko till godkänd kontaktpunkt i det fasta nätet.

⚠ DEFA motorvärmare är dimensionerade för "normalt bruk". Normalt bruk definerer vi som: 3 inkopplingar x 3 timmar per dygn baserat på 150 användardagar per år (ca 5 månader per år).

⚠ Om motorvärmaren används i utrykningsfordon, nødstrømsaggregat eller liknande där motorvärmaren är kontinuerligt ansluten eller när fordonet inte är i bruk, skall följande årlig service utföras:

- Kontrollera motorvärmarens funktion och eventuellt byt värmaren om den är defekt (Täcks inte av garantin).

⚠ Användande av motorvärmaren i pulsstyrt uttag där värmaren kopplas av och på x antal gånger i timmen, reducerar motorvärmarens livstid dramatisk. Användande av motorvärmaren i sådana uttag rekommenderas inte och täcks inte av produktgarantin.

⚠ Endast DEFA original anslutningskabel får användas till DEFA WarmUp systemet.

För bästa möjliga värme-effekt:

- ⚠ Kontaktyorna på motorn skall vara släta och rena.
- ⚠ Bifogad värmeledande pasta skall vara pålagd.
- ⚠ Fästet skall pressa värmaren mot motorn så att värmaren sitter fast och har största möjliga kontaktyta.
- ⚠ En kontaktvärmare får INTE monteres på komposittmateriale.

**FI** Etsi ajoneuvosi tämän asennusohjeen taulukosta. Jos lämmittimen lisäksi asennukseen tarvitaan asennusarja, asennusohje lämmittimen asennukseen on asennusarjan mukana.

⚠ Jos ajoneuvosi ei ole mainittuna taulukossa, skannaa QR-koodi niin saat päivitetyn ohjeen, tai katso [www.defa.com](http://www.defa.com) sivuilta «etsi oikea lämmitin autoosi». Myös muiden DEFA tuotteiden ohjeet on luettava huolella.

⚠ Jos moottorinlämmitin asennetaan ajoneuvoon tai moottoriin joka ei ole moottorinlämmittimen asennusohjeen taulukossa mainittu, asennus tapahtuu omalla vastuulla eikä tuotteen takuu korvaa mahdollisia vaurioita.

Moottorinlämmittimen kojepistorasia on aina hankittava yhdessä lämmittinelementin kanssa ellei sitä ennestään ole. Moottorinlämmittimen saa kytkeä vain maadoitettuun pistorasiaan. Maadoitusyhteiden on oltava yhtäjaksoinen maadoitetusta seinäpistoraisasta moottorinlämmittimen runkoon, ja suojamaadoitus on oltava yhteydessä ajoneuvon runkoon.

⚠ DEFA hylkää korvausvaatimuksen jos lämmittimen muotoa on muutettu ja/tai lämmitintä ei ole asennettu asennusohjeen mukaisesti. VALITUKSET: Takuuehtojen mukaisesti. Säilytä kuitti.

⚠ Ajoneuvon moottoritalaan asennettavat tuotteet tulee olla valtuutetun asentamon asentamat.

⚠ Moottorinlämmittimen saa kytkeä vain DEFAn valmistamiin panssarikaapeleihin. Lämmityksen päällekytkentään tulee käyttää DEFAn verkkoliitäntäjohtoa.

⚠ Verkkoliitäntäjohto on ensin kytkettävä ajoneuvon kojepistorasiaan ja sen jälkeen maadoitettuun sähköpistorasiaan.

⚠ DEFA moottorinlämmittimet on tarkoitettu «normaalikäyttöön», joka tarkoittaa 2-3 tunnin lämmitysajoja 3 kertaa vuorokaudessa n. 150 päivää vuodessa.

⚠ Jos moottorinlämmitintä käytetään esim. varavirta-aggregaateissa tai pelastusajoneuvoissa, joissa virta on aina kytkettynä kun ajoneuvoa ei käytetä, on lämmittimen toiminta tarkistettava vuosittain. Lämmittimen tuotetakuu ei korvaa tällaisessa käytössä vaurioituneita lämmittimiä.

⚠ Jos lämmitin on kytketty pistorasiaan jossa on jaksottainen virransyöttö, eli virta kytkeytyy päälle ja pois useita kertoja tunnin aikana, tämä lyhentää lämmittimen elinikää. Lämmittimen tuotetakuu ei korvaa tällaisessa käytössä vaurioituneita lämmittimiä.

⚠ DEFA WarmUp-järjestelmän kytkentään saa käyttää vain DEFAn alkuperäisiä kytkentätarvikkeita.

Näin saavutetaan paras lämmitystulos:

⚠ Asennuspinta moottorissa puhdistetaan hyvin.

⚠ Lämmittimen pintaan levitetään lämpöä johtava tahna.

⚠ Lämmittimen kiinnike tulee painaa lämmitintä hyvin moottoria vasten ja kosketuspinta moottoriin pitäisi olla mahdollisimman suuri.

⚠ Säteilylämmittintä EI saa asentaa komposiittimateriaaliin.

**GB** Find your vehicle in the table in this installation guide.

If mounting on your vehicle requires separate mounting kit, mounting is described in instructions supplied with the mounting kit.

⚠ If your vehicle is not listed in the table, scan the QR code for updated instructions, or see 'Find your heater' on [www.defa.com](http://www.defa.com). Instructions for other DEFA products must also be read carefully.

⚠ Mounting of engine heater on vehicles or engines that are NOT listed in the table in the engine heater installation instructions, is done at your own risk and is not covered by warranty.

DEFA's power inlet cable must be acquired separately or as a component in the DEFA WarmUp system. Only connect the heater to an earthed mains socket. Check for earth connection between the mains socket, the heater's body and the chassis.

⚠ DEFA denies liability for any damage related to the use of unoriginal hoses, fitting which is not according to instructions or other modifications. Claims according to national consumer laws. Please retain your receipt.

⚠ Products installed in the vehicle's engine compartment shall be installed by an authorized workshop.

⚠ Engine heater must only be connected to the original DEFA extension cable or PlugIn contact on the inlet cable. Power Off and On will either be controlled via WarmUp control unit or manually using Connection cable.

⚠ When connecting the connection cable the MiniPlug must always be connected first to the car before finally connecting schuko to an approved point of contact in the fixed network.

⚠ DEFA engine heaters are dimensioned for "normal use". DEFA defines Normal use as 3 connections for 3 hours pr. 24 hours based upon 150 users days pr. year (5 months a year).

⚠ If the engine heater is used in emergency vehicles or power supplies where the heater is continuously connected or when the vehicle is not in use, the following annual service must be performed:

- Check the engine heater function and possibly replace the heater if it is defective (Not covered by warranty).

⚠ Use of the engine heater in pulse controlled garages where the heater is switched on and off x number of times per hour will reduce engine heater's life dramatically. Use of engine heater in such facilities is not recommended and is not covered by the product warranty.

⚠ Only DEFA connection cable must be used for DEFA WarmUp system.

For maximum heating effect:

⚠ Thoroughly clean the contact surfaces on the engine.

⚠ Apply the supplied DEFA Heat Sink Compound.

⚠ The heater must press firmly on the engine; not able to move and with maximum contact surface.

⚠ A contact heater must NOT be mounted on composite materials.

**DE** Finden Sie Ihr Fahrzeug in der Tabelle dieser Montageanleitung. Ist ein zusätzliches Montage Set erforderlich, kann die entsprechende Montageanleitung im Set enthalten sein.

⚠ Falls ihr Fahrzeug nicht in der Tabelle aufgeführt ist, den QR-Kode zur aktualisierten Anleitung scannen oder unter „den passenden Motorwärmer finden“ auf [www.defa.com](http://www.defa.com) nachsehen.

Die Anweisungen für weitere Defa Produkte ebenso genau durchlesen.

⚠ Die montage eines Motorwärmers in ein Fahrzeug welches nicht in der Tabelle der Montageanweisung aufgeführt ist, geschieht auf eigene Verantwortung. Garantieansprüche können in diesem Fall nicht berücksichtigt werden.

DEFA's Anschlusskontakt muss zusätzlich gekauft werden oder als ein Bestandteil des WarmUp. Den Motorvorwärmer nur an einer geerdeten Steckdose (Wandanschluss) anschließen. Kontrollieren, daß die Erdungsverbindung zwischen dem geerdeten Wandanschluss bis zum Gehäuse des Motorvorwärmers besteht.

⚠ Bei Schäden, die auf Veränderungen an der Motorheizung oder auf unsachgemäße Montage zurückzuführen sind, lehnt DEFA jeglichen Garantieanspruch auf ab. Es gelten die gesetzlichen Gewährleistungsbestimmungen. Quittung aufbewahren.

⚠ Produkte, die im Motorraum installiert werden, sollten von einer autorisierten Werkstatt montiert werden.

⚠ Motorwärmer sollten nur an original Defa Verlängerungen oder am PlugIn Kontakt der Anschlussleitung angeschlossen werden. Spannung Ein/Aus sollte entweder durch eine WarmUp Steuereinheit oder manuell durch Gebrauch der Anschlussleitung geschehen

⚠ Beim Anschliessen des Zuleitungskabels immer zuerst den MiniPlug am Fahrzeug und dann den Schukokontakt an einer zugelassenen Steckdose am Stromnetz anschliessen.

⚠ DEFA Motorwärmer sind für den «Normalgebrauch» ausgelegt. Normalgebrauch ist folgendermassen definiert: 3x3 Std. täglich, ca.150 Tage jährlich (ca. 5 Monate).

Falls der Wärmer in einem Einsatzfahrzeug, Notstromaggregat o.ä. verwendet wird, wo der Wärmer kontinuierlich angeschlossen ist oder wenn das Fahrzeug nicht in Gebrauch ist, muss folgender, jährlicher Service durchgeführt werden:

- den Wärmer auf Funktion prüfen und bei Defekt austauschen (wird nicht durch Garantie abgedeckt)

⚠ Die Verwendung von Motorwärmern an zeitgesteuerten Steckdosen mit hoher Schaltfrequenz (x Schaltvorgänge pro Std.) reduziert die Lebensdauer des Heizelementes drastisch. Defekte auf Grund dieser Betriebsbedingungen werden nicht durch die Garantie abgedeckt.

⚠ Es dürfen nur DEFA Anschlussleitungen für das DEFA WarmUp System verwendet werden.

Um eine best mögliche Wärmeübertragung zu erreichen ist folgendes zu beachten:

⚠ Die Kontaktflächen am Motor und am Wärmer müssen sorgfältig gereinigt werden.

⚠ Die Wärmeleitpaste muss auf die Kontaktflächen des Wärmers aufgetragen werden.

⚠ Der Wärmer muss fest an den Motor angepresst werden um eine best mögliche Kontaktfläche zum Motor sicherzustellen.

⚠ Ein Kontaktwärmer darf NICHT auf Kompositmaterial montiert werden.

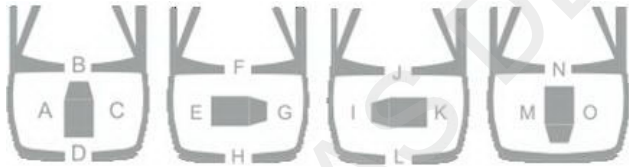

- 1 Merke/Modell / Märke/Modell / Merkki/Malli / Make/Model / Fahrzeug/Modell
- 2 Årsmodell / Årsmodell / Vuosimalli / Model year / Modelljahr (MM/YYYY)
- 3 Motorkode / Motorkod / Moottorikoodi / Engine code / Motor Code
- 4 Monteringssted / Monteringsställe / Asennuspaikka / Heater location / Orientierung
- 5 Monteringsrethning / Monteringsriktning / Pistokkeen suunta / Heater orientation / Winkel
- 6 Monteringssett / Monteringssats / Asennussarjat / Mounting kit / Montage Set
- 7 Monteringsstips / Tips för montering / Asennusvihjeet / Mounting tip / Tipps zur Installation

	1	2	3	4	5	6	7
<b>DACIA</b>							
DOKKER 1.5 Blue dCi 95	2020>	K9K	F				1
DUSTER II 1.5dCi 110 FWD	2018>	K9K	F				1
LOGGY 1.5 dCi 110	2014>	K9K	F				1
LOGAN 1.5 dCi	2009>2010	K9K	F				1
<b>RENAULT</b>							
CLIO III 1.5 dCi	2010>	K9K	F				1
EXPRESS 1.5 Blue dCi 75	2021>	K9K	F				1
EXPRESS 1.5 Blue dCi 95	2021>	K9K	F				1
GRAND SCENIC III 1.5 dCi	2010>	K9K	F				1
KADJAR 1.5 dCi	2016>	K9K	F				1
KANGOO 1.5 dCi	2008>	K9K	F				1
KANGOO 1.5 dCi 95	2020>	K9K	F				1
LAGUNA III 1.5 dCi	2008>	K9K	F				1
MEGANE 1.5 dCi	2008>	K9K	F				1
MEGANE III 1.5 dCi	2010>	K9K	F				1
SCENIC III 1.5 dCi	2010>	K9K	F				1
<b>MERCEDES BENZ</b>							
CITAN 108 CDI	2013>	607	F				1
CITAN 109 CDI	2013>	607	F				1
CITAN 109 CDI 95Hk	2020>	608	F				1

CITAN 111 CDI	2013>	607	F			1
CITAN 108 CDI 80Hk	2020>	608	F			1
CITAN 111 CDI 116Hk	2020>	608	F			1
<b>NISSAN</b>						
JUKE 1.5 dCi	2010>	K9K	F			1
MICRA 1.5 dCi 90Hk	2017>	K9K	F			1
NOTE 1.5 dCi	2006>	K9K	F			1
NOTE 1.5 dCi	2014>	K9K	F			1
NV 200 1.5 dCi	2010>	K9K	F			1
NV 250 1.5 dCi 95Hk	2019>	K9K	F			2
QASHQAI 1.5 dCi	2007>	K9K	F			1
QASHQAI 1.5 dCi	2017>	K9K	F			1
QASHQAI 1.5 dCi	2019>	K9K	F			2



**NO** NB! Dette er en oljevarmer som forvarmer oljen og ikke kjølevæsken. Demonter evt. deksel under motoren. Rengjør området (1) godt før varmeren skal sitte. NB! Evt. støpeflask/ujevnheter på monteringsstedet fjernes. Påfør den vedlagte Heat Sink på varmerens kontaktflater. Monter bolten (2), låseskiven (3), braketten (4) og avstandsstykket (5) i det ledige gjenga hullet (6). Monter varmeren og påse at knasten på varmeren ligger i hullet på braketten (7). Trekk til bolten, og kontroller at braketten sitter helt nede på bolten og at varmeren sitter fast. NB! Hvis braketten ikke trykker godt mot varmeren, bøyes braketten noe mer mot varmeren før den trekkes til. Monter tilbake dekselet under motoren.

**SE** OBS! Detta är en oljevärmare som förvärmer oljan och inte kylvätskan. Temperaturökningen på motorblocket vid inkoppling av värmaren kan därför inte jämföras med en motorvärmare som värmer kylvätskan. Demontera eventuellt skyddet under motorn. Rengör monteringsområdet (1) noga innan värmaren monteras. OBS! Eventuellt gjutskägg på monteringsytan tas bort. Lägg på den bifogade värmeledande pastan "Heat-Zink" på värmarens kontaktytor.. Montera bulten (2), låsbrickan (3), fästet (4) och avståndsbrickan (5) i det lediga gängade hålet (6). Montera värmaren och fixera fästet så att piggen på värmaren ligger i hålet på fästet (7). Dra åt bulten och kontrollera att fästet sitter helt nere på bulten och att värmaren sitter fast. OBS! Om fästet inte trycker tillräckligt mot värmaren, skall fästet böjas något mer mot värmaren innan bulten dras åt. Montera tillbaka skyddet under motorn.

**FI** HUOM! Tämä on öljynlämmitin joka esilämmittää öljyn eikä jäähdytysnestettä. Lämpötilan kohoaminen moottorilohkossa ei ole verrattavissa moottoriin jossa lämmitin on asennettu jäähdytysnesteeseen. Poista mahdollinen muovisuojaj moottorin alta.

Puhdistä lämmittimen asennuspinta (1) öljypohjassa hyvin. **HUOM!** Poista mahdolliset valuhilseet asennuskohdasta. Levitä lämmittimen kosketuspintaan, joka tulee öljypohjaan päin, lämpöä johtava Heat-Zink tahna. Asenna lämmittimen kiinnitysrauta (4) pultilla (2), jousilaatalla (3) ja sovitusholkilla (5) vapaana olevaan kierteistettyyn reikään (6) moottorissa, mutta älä kiristä pulttia vielä. Asenna lämmitin paikalleen siten että lämmittimessä oleva nystyrä asettuu kiinnitysraudan reikään (7). Kiristä pultti ja varmista siitä että kiinnitysrauta asettuu oikein pultin kannan taakse, oikean puoleisen piirroskuvan mukaisesti. **HUOM!** Jos kiinnitysrauta ei paina riittävästi lämmitintä öljypohjaan päin, on kiinnitysrautaa taivutettava hieman lisää niin että siihen tulee enemmän esijännitystä. Asenna mahdollinen suojamuovi takaisin paikalleen.

**GB** Note! This is an oil heater which preheats the oil, not the coolant. Remove the engine compartment undertray. Thoroughly clean the area (1) where the heater is to be placed. Note! Remove any casting skin from the installation area. Apply the supplied DEFA Heat Sink Compound on the heaters contact surfaces. Fit the bolt (2), lock washer (3), bracket (4) and spacer (5) in the free threaded hole (6). Mount the heater and make sure that the lug of the heater fits the hole of the bracket (7). Tighten the bolt, ensure that the bracket sits at the bottom on the bolt and that the heater is fastened properly. Note! Bend the bracket if the pressure on the heater is to low and retighten the bolt. Remount the engine compartment undertray.

**DE** Wichtig! Dies ist ein Ölvorwärmer, der das Motoröl und nicht das Kühlwasser erwärmt. Ggf. die Abdeckung unterhalb des Motors ausbauen. Die Kontaktflächen (1) des Wärmers sorgfältig reinigen. Wichtig! Evtl. Gussrückstände entfernen. Geeignetes Werkzeug: Feile oder Messer. Wärmeleitpaste auf die Kontaktflächen des Wärmers auftragen. Die Schraube (2), die Sicherungsscheibe (3), die Halterung (4) und das Distanzstück (5) am freien Gewinde (6) montieren. Den Wärmer montieren. Der Zapfen des Wärmers muss sich im Loch der Halterung (7) befinden. Die Schraube festziehen und darauf achten, dass die Halterung ganz unten auf der Schraube sitzt. Den Wärmer auf festen Sitz überprüfen. Wichtig! Die Vorspannung der Halterung kann gegebenenfalls durch leichtes Biegen justiert werden. Die Abdeckung unter dem Motor wieder anbringen.

**RU** Внимание! Это подогреватель масла. Снимите защиту картера. Тщательно очистите место установки (1) подогревателя. Нанесите поставляемую вместе с подогревателем DEFA термopасту на поверхности подогревателя, которые будут контактировать с поддоном. Закрепите болт (2), стопорную шайбу (3), кронштейн (4) и расширитель (5) в свободном резьбовом отверстии (6). Закрепите подогреватель и убедитесь, что выступ на подогревателе попал в отверстие на кронштейне (7). Затяните болт, убедитесь, что кронштейн размещен правильно и плотно прилегает к месту установки. Внимание! Согните кронштейн, если он недостаточно прижимает подогреватель и затяните болт. Установите защиту картера.

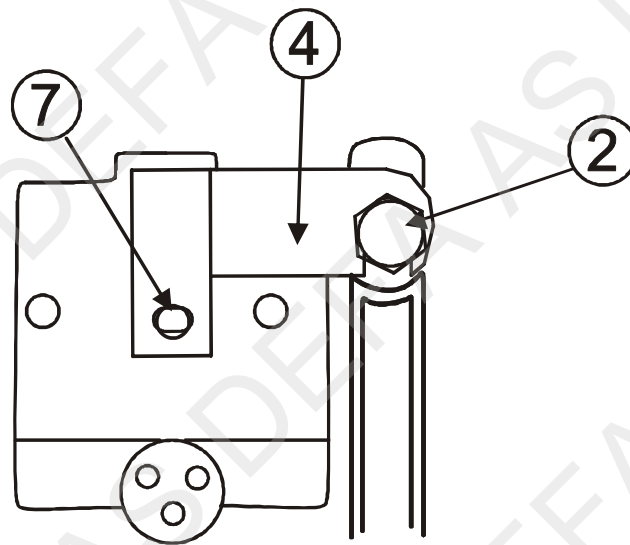
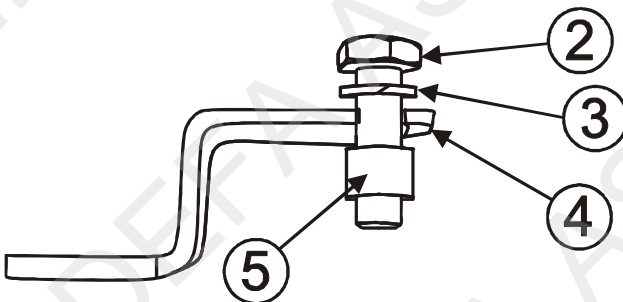
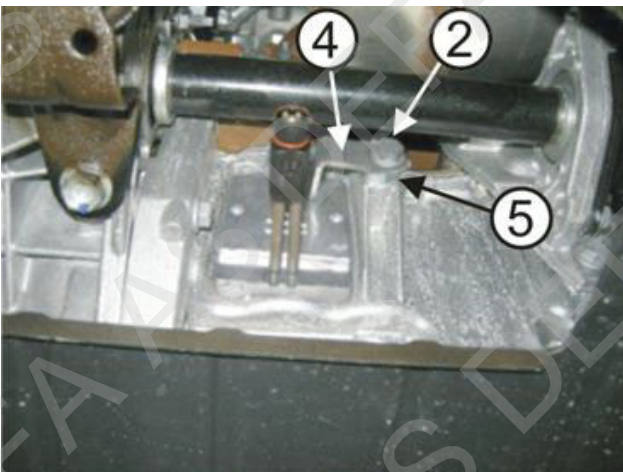
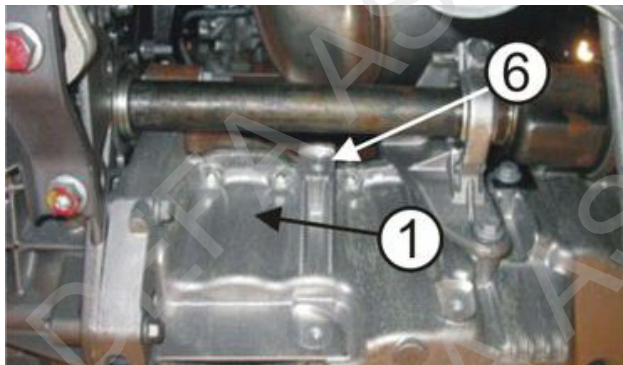

**NO NB! Dette er en oljevärmer som forvarmer oljen og ikke kjølevæsken.** Demonter evt. deksel under motoren. Rengjør området (1) godt der varmeren skal sitte. Påfør den vedlagte Heat Sink på varmerens kontaktflater. Monter bolten (2), låseskiven (3), braketten (4) og avstandsstykket (5) i det ledige gjenga hullet (6). Monter varmeren og påse at knasten på varmeren ligger i hullet på braketten (7). Trekk til bolten, og kontrollér at braketten sitter helt nede på bolten og at varmeren sitter fast. **NB!** Hvis braketten ikke trykker godt mot varmeren, bøyes braketten noe mer mot varmeren før den trekkes til. Monter tilbake dekselet under motoren.

**SE OBS! Detta är en oljevärmare som förvärmare oljan och inte kylvätskan. Temperaturökningen på motorblocket vid inkoppling av värmaren kan därför inte jämföras med en motorvärmare som värmer kylvätskan.** Demontera eventuellt skyddet under motorn. Rengör monteringsområdet (1) noga innan värmaren monteras. Lägg på den bifogade värmeledande pastan "Heat-Zink" på värmarens kontaktytor. Montera bulten (2), låsbrickan (3), fästet (4) och avståndsbrickan (5) i det lediga gängade hålet (6). Montera värmaren och fixera fästet så att piggen på värmaren ligger i hålet på fästet (7). Dra åt bulten och kontrollera att fästet sitter helt nere på bulten och att värmaren sitter fast. **OBS!** Om fästet inte trycker tillräckligt mot värmaren, skall fästet böjas något mer mot värmaren innan bulten dras åt. Montera tillbaka skyddet under motorn.

**FI HUOM! Tämä on öljylämmitin joka esilämittää öljyn eikä jäähdytysnestettä. Lämpötilan kohoaminen moottorilohkossa ei ole verrattavissa moottoriin jossa lämmitin on asennettu jäähdytysnesteeseen.** Poista mahdollinen muovisuoju moottorin alta. Puhdista lämmitin asennuspinta (1) öljypohjassa hyvin. Levitä lämmitin kosketuspintaan, joka tulee öljypohjaan päin, lämpöä johtava Heat-Zink tahna. Asenna lämmitin kiinnitysrauta (4) pultilla (2), jousilaatalla (3) ja sovitusholkilla (5) vapaana olevaan kierteistettyyn reikään (6) moottorissa, mutta **älä kiristä pulttia vielä.** Asenna lämmitin paikalleen siten että lämmittimessä oleva nystyrä asettuu kiinnitysraudan reikään (7). Kiristä pultti ja varmista siitä että kiinnitysrauta asettuu oikein pultin kannan taakse, oikean puoleisen piirroskuvan mukaisesti. **HUOM! Jos kiinnitysrauta ei paina riittävästi lämmitintä öljypohjaan päin, on kiinnitysrautaa taivutettava hieman lisää niin että siihen tulee enemmän esijännitystä.** Asenna mahdollinen suojamuovi takaisin paikalleen.

**GB Note! This is an oil heater which preheats the oil, not the coolant.** Remove the engine compartment undertray. Thoroughly clean the area (1) where the heater is to be placed. Apply the supplied DEFA Heat Sink Compound on the heaters contact surfaces. Fit the bolt (2), lock washer (3), bracket (4) and spacer (5) in the free threaded hole (6). Mount the heater and make sure that the lug of the heater fits the hole of the bracket (7). Tighten the bolt, ensure that the bracket sits at the bottom on the bolt and that the heater is fastened properly. **Note!** Bend the bracket if the pressure on the heater is to low and retighten the bolt. Remount the engine compartment undertray.

**DE Wichtig! Dies ist ein Ölvorwärmer, der das Motoröl und nicht das Kühlwasser erwärmt.** Ggf. die Abdeckung unterhalb des Motors ausbauen. Die Kontaktflächen (1) des Wärmers sorgfältig reinigen. Wärmeleitpaste auf die Kontaktflächen des Wärmers auftragen. Die Schraube (2), die Sicherungsscheibe (3), die Halterung (4) und das Distanzstück (5) am freien Gewinde (6) montieren. Den Wärmer montieren. Der Zapfen des Wärmers muss sich im Loch der Halterung (7) befinden. Die Schraube festziehen und darauf achten, dass die Halterung ganz unten auf der Schraube sitzt. Den Wärmer auf festen Sitz überprüfen. **Wichtig!** Die Vorspannung der Halterung kann gegebenenfalls durch leichtes Biegen justiert werden. Die Abdeckung unter dem Motor wieder anbringen.

**RU Внимание! Это подогреватель масла. Снимите защиту картера. Тщательно очистите место установки (1) подогревателя. Нанесите поставляемую вместе с подогревателем DEFA термопасту на поверхности подогревателя, которые будут контактировать с поддоном. Закрепите болт (2), стопорную шайбу (3), кронштейн (4) и расширитель (5) в свободном резьбовом отверстии (6). Закрепите подогреватель и убедитесь, что выступ на подогревателе попал в отверстие на кронштейне (7). Затяните болт, убедитесь, что кронштейн размещен правильно и плотно прилегает к месту установки. **Внимание!** Согните кронштейн, если он недостаточно прижимает подогреватель и затяните болт. Установите защиту картера.**



2

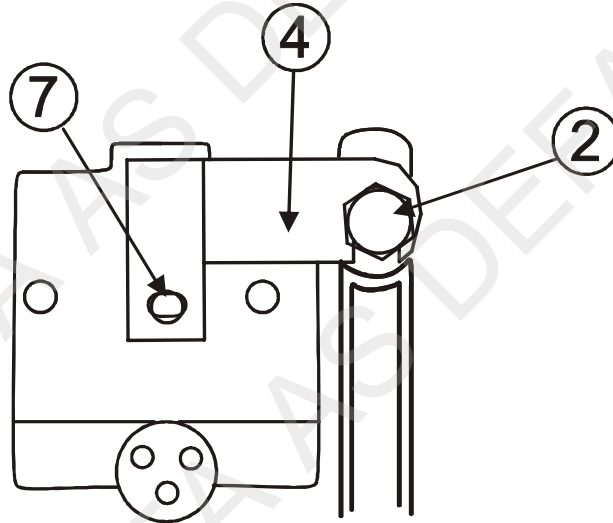
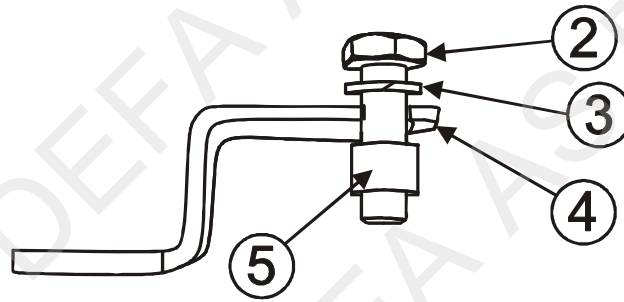
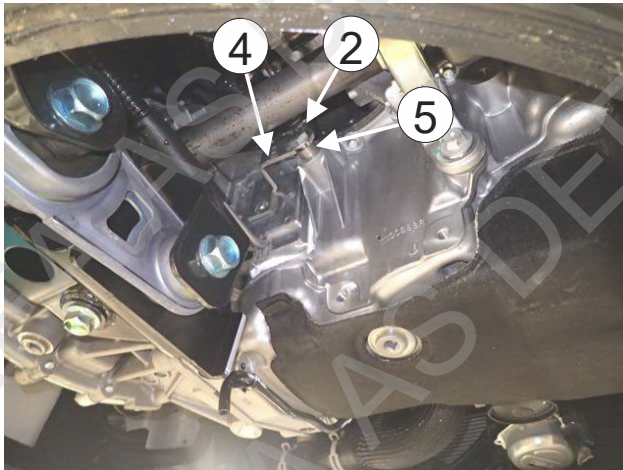
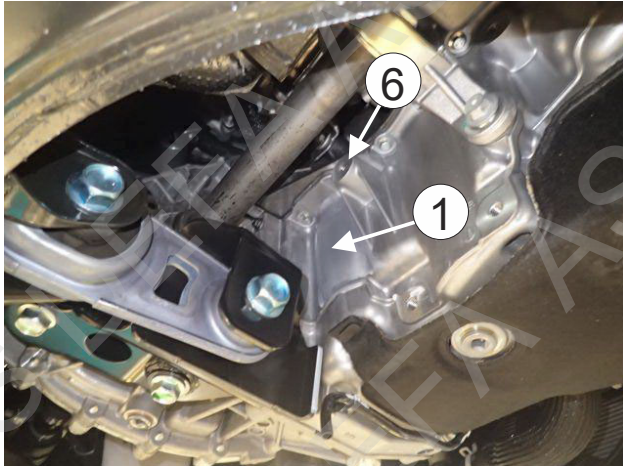

420831