



WarmUp
www.defa.com







411582



**MONTERINGSANVISNING
ASENNUSOHJE
FITTING INSTRUCTIONS
MONTAGEANLEITUNG**



ISO 9001





N Les nøye gjennom hele anvisningen. Sjekk om din biltype er oppført med spesielle monteringsstips , eller med monteringssett , i tabellen. Anvisninger for øvrige DEFA produkter må også gjennomleses nøye.

S Läs noga igenom monteringsanvisningen. Se efter om din bilmodell finns upptagen med monteringsstips , och eventuell monteringssett  i tabellen. Anvisningarna för övriga DEFA produkter i systemet skall också läsas noga.

FIN Lue ennen asennusta koko asennusohje huolella läpi. Asennusohjeen taulukosta selviää, tarvitaanko asennukseen jokin asennussarja , ja onko autollesi erityisiä asennusohjeita . Muidenkin DEFA tuotteiden asennusohjeisiin on perehdyttävä huolella ennen asennusta.

GB Read the fitting instructions carefully. Check if your vehicle is listed with car specific installation tip , or with an installation kit  in the table. Instructions for other DEFA products must also be read carefully.

D Die Einbauanleitung genau befolgen. Kontrollieren ob besondere Montagehinweise , oder ein spezielles Montagesett  für das aktuelle Fahrzeug empfohlen sind. Die Einbauanleitungen anderer Defa WarmUp Produkte genau befolgen.

N Tapp av kjølevæsken.

⚠ Rengjør hullet godt.

Monter varmeren. Kontakten på varmeren skal peke i angitt klokkeretning i henhold til tabellen. Forurenset eller gammel kjølevæske må byttes.

⚠ Varmeren må ikke kobles til strøm før rett type kjølevæske er påfylt og kjølesystemet er luftet i henhold til bilprodusentens anbefalinger. DEFA's apparatintak må anskaffes separat eller som en del av DEFA WarmUp. Motorvarmeren må bare tilkobles jordet stikkontakt. Kontroller at det er jordingsforbindelse fra det jordete vegguttaket og helt fram til motorvarmerens kapsling, og at karosseriet er forbundet med beskyttelsesjordingen.

⚠ DEFA fraskriver seg ethvert erstatningsansvar der modifikasjoner er utført, uoriginale slanger er benyttet eller motorvarmeren ikke er montert i henhold til monteringsanvisningen. Reklamasjonsrett i henhold til kjøpsloven. Ta vare på kvitteringen.

S Tappa ur kylarvätskan.

⚠ Rengör hålet noga.

Montera värmaren så kontakten pekar mot angivet klockslag enligt tabellen. Förorenad eller gammal kylarvätska skall bytas.

⚠ Värmaren får inte anslutas till 230V innan kylarvätska är påfylld och kylsystemet är luftat enligt biltillverkarens anvisningar. DEFAs anslutningssats köps separat eller som en del av DEFA WarmUp. Motorvärmaren får endast anslutas till jordat uttag. Kontrollera att det finns jordkontakt mellan uttaget och värmarens hölje, och att även bilens kaross är jordad.

⚠ DEFA frånskriver sig allt ersättningsansvar där produkten blivit modifierad och/eller motorvärmaren inte är monterad enligt monteringsanvisningen.

Reklameringsrett enligt konsumentköplagen mot uppvisande av kvitto.

FIN Laske jäähdytysneste pois.

⚠ Puhdista reikä hyvin.

Asenna lämmitin paikalleen. Lämmitimen pistokkeen tulee osoittaa taulukon kello-osoittimen suuntaan. Likainen / vanha pakkasneste on vaihdettava uuteen.

⚠ Lämmitimeen EI saa kytkeä virtaa ennen kuin jäähdytysjärjestelmä on täytetty hyväksytyllä pakkasnestellä, ja ilmattu autonvalmistajan ohjeiden mukaan. Moottorinlämmitimen kojepistorasia on aina hankittava yhdessä lämmitinelementin kanssa ellei sitä ennestään ole. Moottorinlämmitimen saa kytkeä vain maadoitettuun pistorasiaan. Maadoitusyhteyden on oltava yhtäjaksoinen maadoitetusta seinäpistoraisasta moottorinlämmitimen runkoon, ja suojamaadoitus on oltava yhteydessä ajoneuvon runkoon.

⚠ DEFA hylkää korvausvaatimuksen jos lämmitimen muotoa on muutettu ja/tai lämmitintä ei ole asennettu asennusohjeen mukaisesti.

VALITUKSET: Takuuetohtojen mukaisesti. Säilytä kuitti.

GB Drain off the coolant.

⚠ Thoroughly clean the hole.

Fit the heater. Position the connector in the clock direction indicated in the table. Contaminated or old coolant must be renewed.

⚠ Do not connect the heater electrically until the correct type of coolant is refilled, and the system is bled according to the car manufacturer's specifications. DEFA's power inlet cable must be acquired separately or as a component in the DEFA WarmUp system. Only connect the heater to an earthed mains socket. Check for earth connection between the mains socket, the heater's body and the chassis.

⚠ DEFA denies liability for any damage related to the use of unoriginal hoses, fitting which is not according to instructions or other modifications. Claims according to national consumer laws. Please retain your receipt.

D Das Kühlwasser ablassen

⚠ Das Loch sorgfältig reinigen.

Den Wärmer mit dem Anschlusskontakt in der vorgegebenen Lage (Uhrzeigerstellung) montieren. Verunreinigte oder alte Kühlfüssigkeit muss erneuert werden.

⚠ Der Wärmer darf nicht betrieben werden bevor das Kühlsystem gemäß den Anweisungen des Fahrzeugstellers befüllt und entlüftet wurde. DEFA's Anschlusskontakt muss zusätzlich gekauft werden oder als ein Bestandteil des WarmUp. Den Motorvorwärmer nur an einer geerdeten Steckdose (Wandanschluss) anschließen. Kontrollieren, daß die Erdungsverbinding zwischen dem geerdeten Wandanschluss bis zum Gehäuse des Motorvorwärmers besteht.

⚠ Bei Schäden, die auf Veränderungen an der Motorheizung oder auf unsachgemässe Montage zurückzuführen sind, lehnt DEFA jeglichen Garantieanspruch auf ab. Es gelten die gesetzlichen Gewährleistungsbestimmungen. Quittung aufbewahren.

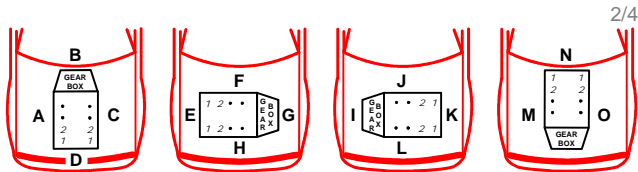

							1
CASE							
MAXXUM SERIES 110, 120, 130 4.5L		NEF445TA	A1	5	460449		
DAF							
LF-SERIE 3.9 4-CYL	01>	CUMMINS	A1				1,2
LF-SERIE 5.9 6-CYL	01>	CUMMINS	A4				1,2
DODGE							
RAM 5.9 CTD	03>	ETH5.9TD	A3	7			4
IVECO							
EUROCARGO 4-CYL	01>	TECTOR	A1				1,2
EUROCARGO 6-CYL	01>	TECTOR	A4				1,2
MC CORMICK							
MTX 135	04>	CUMMINS	A2	3			1,5
MTX 150	04>	CUMMINS	A2	3			1,5
MTX 165	04>	CUMMINS	A2	3			1,5
MTX 185	04>	CUMMINS	A2	3			1,5
NEW HOLLAND							
T6000 SERIE 4.5L		NEF445TA	A1	5	460449		
TS 100 A	03>	F4DE04	A1	5	460449		
TS 110 A	03>	F4DE04	A1	5	460449		
TS 115 A	03>	F4DE06	A1	5			1,3
TS 125 A	03>	F4DE06	A1	5			1,3
TS 135 A	03>	F4DE06	A1	5			1,3
NISSAN							
ATLEON 4.5 D	08>	ISB4-4L/ISB4-4H	A2	4			1,6

**DAF LF-SERIE, IVECO EUROCARGO,
MC CORMICK MTX 135, 150, 165, 185
NEW HOLLAND TS 115 A, TS 125 A, TS,
NISSAN ATLEON 4.5 D**

1 1

N Demonter frostlokket. Rengjør hullet grundig for lakk o.l. Monter varmeren. Benytt de medleverte bolter og festebrikker for festing av varmeren. Påse at brikkene ligger korrekt på varmerens flens. Kontroller for lekkasje.

S Demontera frostlokket. Rengör hålet noga från låslack och dyligt. .Montera värmaren. Använd de bifogade bultarna och fästbrickorna för fastsättning av värmaren. Se till att brickorna ligger an bra mot värmarens fläns. Konrollera att det inte läcker.

FIN Poista pakkastulppa. Puhdista reikä huolella lakasta ym. epäpuhtauksista. Asenna lämmitin paikoilleen. Lämmitin kiinnitetään mukana seuraavilla pulteilla ja kiinnikkeillä. Varmistu että kiinnikkeet asettuvat asianmukaisesti lämmittimeen. Tarkista mahdolliset vuodot.

GB Remove the frost plug. Clean the hole thoroughly for paint and corrosion. Use the supplied bolt and fasteners to fit the heater. Ensure that the fasteners are placed correctly on the flange of the heater. Check for leaks.

D Den Froststopfen demontieren und den Motorwärmer einsetzen. Das Loch sorgfältig vom Lack etc. reinigen. Die mitgelieferten Schrauben sowie Befestigungsteile verwenden und darauf achten, das sie gut am Motorwärmer anliegen. System auf Undichtigkeit hin überprüfen.

DAF LF-SERIE, IVECO EUROCARGO

1 2

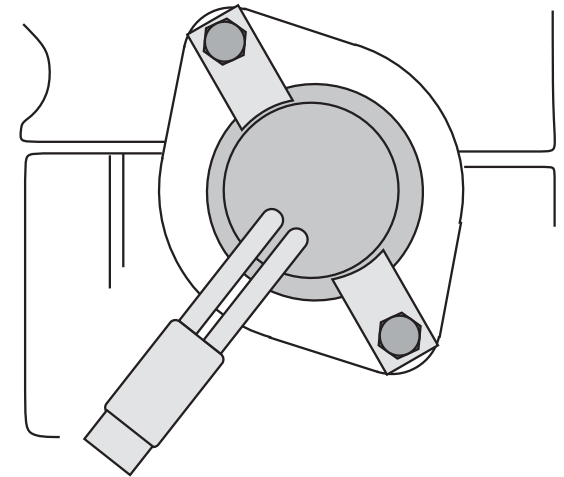
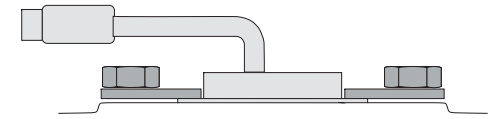

NEW HOLLAND TS 115 A, TS 125 A, TS

1 3

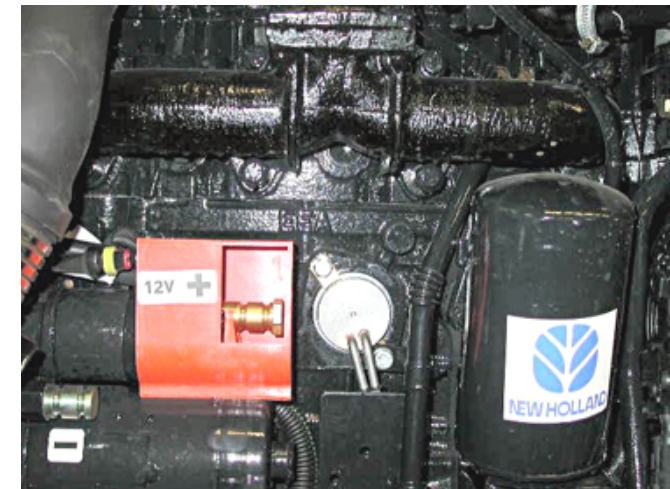

N Varmeren monteres fra undersiden. Demonter frostlokket (1). **NB!** Rengjør hullet grundig for lakk osv. Demonter festebolten (2) for vannrøret. Monter varmeren, varmeren festes med de medleverte brakettene og skruene med låseskiver (3). Påse at brakettene ligger korrekt på varmerens flens. Monter tilbake festebolten (2) for vannrøret. Fyll på godkjent kjølevæske, og luft systemet iflg. bilprodusentens spesifikasjoner. Kontroller for lekkasje.

S Värmaren monteras från undersidan. Demontera frostlocket (1). **OBS!** Rengör hålet nog! Demontera bulten (2) som håller fast vattenröret. Montera värmaren, den fästs med de bifogade fästena och skruvarna med låsbrickor (3). Se till att fästena ligger korrekt mot värmarens fläns. Fyll på godkänd kylarvätska, kontrollera att det inte läcker och lufta enligt bil tillverkarens specifikationer.

FIN Lämmitin asennetaan alakautta. Poista pakkastulppa (1). **HUOM!** Puhdista reiän reunoista lakka hyvin pois. Irrota vesiputken kiinnityspultti (2). Asenna lämmitin paikalleen. Lämmitin kiinnitetään mukana seuraavilla kiinnikkeillä (3), pulteilla ja jousilaatoilla. Varmistu siitä että kiinnikkeet asettuvat asianmukaisesti lämmittimeen. Asenna vesiputken pultti (2) takaisin paikalleen. Täytä jäähdytysjärjestelmä autonvalmistajan suosittelemalla nesteellä ja ilmaa se ohjeiden mukaan. Tarkista mahdolliset vuodot.

GB Fit the heater from underneath. Remove the frost plug (1). **Note!** Thoroughly clean the hole for paint and corrosion. Dismount the fastening bolt (2) for the coolant pipe. Fit the heater, using the supplied fastening brackets and screws with lock washers (3). Ensure that the brackets are correctly placed on the flange of the heater. Fit back the fastening bolt (2) for the coolant pipe. Top up with coolant and bleed the system, as specified by the car manufacturer. Check for leaks.

D Der Wärmer wird von der Unterseite eingebaut. Froststopfen demontieren (1). **Wichtig!** Bohrung gründlich von Farbe und Rost reinigen. Schraube (2) vom Kühlmittelrohr herausdrehen. Wärmer montieren, mitgelieferte Halter mit Schrauben und Scheiben verwenden (3). Korrekten Sitz der Halter am Wärmer prüfen. Schraube (2) vom Kühlmittelrohr wieder montieren. Das Kühlsystem nach Herstellervorgabe befüllen und entlüften, auf Undichtigkeit prüfen.

