



WarmUp

www.defa.com







411393



MONTERINGSANVISNING ASENNUSOHJE FITTING INSTRUCTIONS MONTAGEANLEITUNG



ISO 9001





N Les nøye gjennom hele anvisningen. Sjekk om din biltype er oppført med spesielle monteringsstips , eller med monteringssett , i tabellen. Anvisninger for øvrige DEFA produkter må også gjennomleses nøye.

S Läs noga igenom monteringsanvisningen. Se efter om din bildmodell finns upptagen med monteringsstips , och eventuell monteringssett , i tabellen. Anvisningarna för övriga DEFA produkter i systemet skall också läsas noga.

FIN Lue ennen asennusta koko asennusohje huolella läpi. Asennusohjeen taulukosta selviää, tarvitaanko asennukseen jokin asennussarja , ja onko autollesi erityisiä asennusohjeita . Muidenkin DEFA tuotteiden asennusohjeisiin on perehdyttävä huolella ennen asennusta.

GB Read the fitting instructions carefully. Check if your vehicle is listed with car specific installation tip , or with an installation kit , in the table. Instructions for other DEFA products must also be read carefully.

D Die Einbauanleitung genau befolgen. Kontrollieren ob besondere Montagehinweise , oder ein spezielles Montagesett , für das aktuelle Fahrzeug empfohlen sind. Die Einbauanleitungen anderer Defa WarmUp Produkte genau befolgen.

N Tapp av kjølevæsken. Demontér den angitte frostpluggen i henhold til tabellen.

⚠ Rengjør frostpluggullet godt.

Monter varmeren. Kontakten på varmeren skal peke i angitt klokkeretning i henhold til tabellen. **I:** Varmeren monteres ved å skru mutteren på T-skinnen helt ut, og tre T-skinnen inn samtidig som varmeren entres i hullet. Skru forsiktig til mutteren inntil T-skinnen har kontakt med innsiden av motorblokken. **NB!** Påse at T-skinnen (1) blir liggende mellom elementrørene (2). **II:** Vri varmeren forsiktig $\pm 5^\circ$ for å være sikker på at T-skinnen er riktig plassert. Påse at varmeren sitter rett i hullet. Mutteren trekkes til med 6.0 Nm. Kontrollér at pakningen tetter ordentlig og at varmeren ikke kan trekkes ut eller løsne. Forurenset eller gammel kjølevæske må byttes.

⚠ Varmeren må ikke kobles til strøm før rett type kjølevæske er påfylt og kjølesystemet er luftet i henhold til bilprodusentens anbefalinger. DEFA's apparatinntak må anskaffes separat eller som en del av DEFA WarmUp. Motorvarmeren må bare tilkobles jordet stikkontakt. Kontrollér at det er jordingsforbindelse fra det jordete vegguttaket og helt fram til motorvarmerens kapsling, og at karosseriet er forbundet med beskyttelsesjordingen.

⚠ DEFA fraskriver seg ethvert erstatningsansvar der modifikasjoner er utført, uoriginale slanger er benyttet eller motorvarmeren ikke er montert i henhold til monteringsanvisningen. Reklamasjonsrett i henhold til kjøpsloven. Ta vare på kvitteringen.

S Tappa ur kylarvätskan. Demontera den angivna frostpluggen enligt tabellen.

⚠ Rengör hålet noga.

Montera värmaren. Kontakten skall peka efter angivet klockslag enligt tabellen. **I:** Vid montering av värmaren skruvas muttern ut, trä därefter in T-skenan samtidigt som värmaren trycks in i hålet. Skruva sedan försiktigt åt muttern till T-skenan får kontakt med insidan av blocket. **OBS!** Kontrollera att T-skenan (1) ligger mellan värmelementen (2). **II:** Vrid värmaren försiktigt $\pm 5^\circ$ för att vara säker på att T-skenan har fått bra fäste. Kontrollera att värmaren sitter rakt i frostpluggshålet. Åtdragningsmomentet för muttern är 6.0 Nm. Kontrollera att pakningen tätar ordentligt, samt drag i värmaren och kontrollera att den inte lossnar/glappar. Förorenat/gammal frostvätska måste bytas.

⚠ Värmaren får inte anslutas till 230V innan kylarvätska är påfylld och kylsystemet är luftat enligt bilverkarens anvisningar. DEFAs anslutningssett köps separat eller som en del av DEFA WarmUp. Motorvärmaren får endast anslutas till jordat uttag. Kontrollera att det finns jordkontakt mellan uttaget och värmarens hölje, och att även bilens kaross är jordad.

⚠ DEFA frånskriver sig allt ersättningsansvar där produkten blivit modifierad och/eller motorvärmaren inte är monterad enligt monteringsanvisningen.

Reklamationsrätt enligt konsumentköplagen mot uppvisande av kvitto.

FIN Laske jäähdytysneste pois. Irrota ohjeen mukainen pakkastulppa, taulukon mukaan.

⚠ Puhdista pakkastulpan reikä hyvin.

Kostuta O-rengas pakkasnesteellä. Lämmittimen pistokkeen tulee osoittaa taulukon kello-osoittimen osoittamaan suuntaan. **I:** Kierrä T-kiinnikkeen mutteri täysin auki, ja pujota T-kiinnike ja lämmitin samanaikaisesti reikään. **HUOM!** Varmistu siitä että T-kiinnike asettuu vastusputkien väliin ja kiristä mutteria niin paljon että T-kiinnike tavoittaa lohkon seinämät. **II:** Liikuta lämmittimen pistoketta 5 astetta molempiin suuntiin jotta T-kiinnike löytää oikean asennon ja kohdan lohkon sisäpinnassa. Lämmittimen on oltava suorassa asennossa lohkoa vasten. Varmistu siitä että lämmitin asettuu asianmukaisesti paikalleen. Kiristä mutteria 6.0 Nm. Tarkista ettei vuotoja esiinny ja ettei lämmitin lähde vetämällä irti. Likainen / vanha pakkasneste on vaihdettava uuteen.

⚠ Lämmittimeen EI saa kytkeä virtaa ennen kuin jäähdytysjärjestelmä on täytetty hyväksytyllä pakkasnesteellä, ja ilmattu autonvalmistajan ohjeiden mukaan. Moottorinlämmittimen kojepistorasia on aina hankittava yhdessä lämmitinelementin kanssa ellei sitä ennestään ole. Moottorinlämmittimen saa kytkeä vain maadoitettuun pistorasiaan. Maadoitusyhteyden on oltava yhtäjaksoinen maadoitetusta seinäpistoraisasta moottorinlämmittimen runkoon, ja suojamaadoitus on oltava yhteydessä ajoneuvon runkoon.

⚠ DEFA hylkää korvausvaatimuksen jos lämmittimen muotoa on muutettu ja/tai lämmitintä ei ole asennettu asennusohjeen mukaisesti. VALITUKSET: Takuuheitojen mukaisesti. Säilytä kuitti.

GB Drain off the coolant. Remove the indicated frost plug according to the table.

Thoroughly clean the frost plug hole.

⚠ Install the heater. Position the connector in the clock direction indicated in the table. **I:** To fit the heater, unscrew the nut on the assembly bar and insert the assembly bar, simultaneously locating the heater in the aperture. Screw the nut carefully in until the assembly bar is in contact with the inside of the engine block. **NOTE!** Make sure that the assembly bar (1) is between the tubes of the heating element (2). **II:** Turn the heater carefully 5° in each direction in order to ensure that the T-bar is correctly positioned. Check that the heater is correctly aligned with the hole. Tighten the screw nut to a torque of 6 Nm. Check that the seals are completely watertight, and that the heater cannot loosen or be withdrawn. Contaminated or old coolant must be renewed.

⚠ Do not connect the heater electrically until the correct type of coolant is refilled, and the system is bled according to the car manufacturer's specifications. DEFA's power inlet cable must be acquired separately or as a component in the DEFA WarmUp system. Only connect the heater to an earthed mains socket. Check for earth connection between the mains socket, the heater's body and the chassis.

⚠ DEFA denies liability for any damage related to the use of unoriginal hoses, fitting which is not according to instructions or other modifications. Claims according to national consumer laws. Please retain your receipt.

D Das Kühlwasser ablassen. Den in der Tabelle angegebenen Verschlussdeckel des entspr. Kernloches herausschrauben.

⚠ Das Loch sorgfältig reinigen.

Den Wärmer einsetzen. Der Anschlusskontakt soll entsprechend der Uhrzeigerstellung in der Tabelle stehen.

I: Zum montieren des Wärmer wird die Mutter der T-Schiene ganz herausgedreht. Die T-Schiene beim einsetzen des Wärmer in das Kernloch anziehen. Die Mutter vorsichtig bis zum Kontakt der T-Schiene mit der Innenseite des Motorblockes anziehen. !! Darauf achten, das die T-Schiene (1) zwischen den Heizelementrohren liegt (2).

II: Den Wärmer vorsichtig +/- 5Grad hin und her drehen um sicherzugehen das die T-Schiene korrekt sitzt. Der Wärmer muss gerade im Kernloch sitzen. Die Mutter wird mit 6.0 Nm angezogen. Kontrollieren das der O-Ring korrekt abdichtet und das sich der Wärmer nicht lösen kann. Verunreinigte oder alte Kühlflüssigkeit erneuern.

⚠ Der Wärmer darf nicht betrieben werden bevor das Kühlsystem gemäß den Anweisungen des Fahrzeugstellers befüllt und entlüftet wurde. DEFA's Anschlusskontakt muss zusätzlich gekauft werden oder als ein Bestandteil des WarmUp. Den Motorwärmer nur an einer geerdeten Steckdose (Wandanschluss) anschließen. Kontrollieren, daß die Erdungsverbindung zwischen dem geerdeten Wandanschluss bis zum Gehäuse des Motorvorwärmers besteht.

⚠ Bei Schäden, die auf Veränderungen an der Motorheizung oder auf unsachgemäße Montage zurückzuführen sind, lehnt DEFA jeglichen Garantieanspruch auf ab. Es gelten die gesetzlichen Gewährleistungsbestimmungen. Quittung aufbewahren.

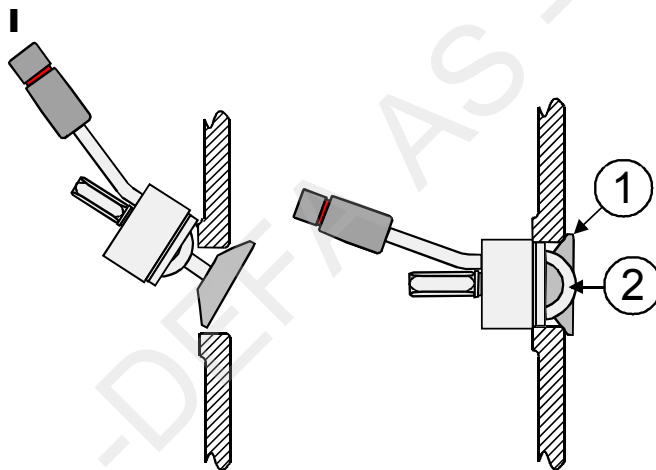

II

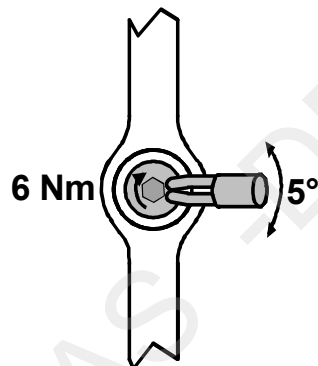

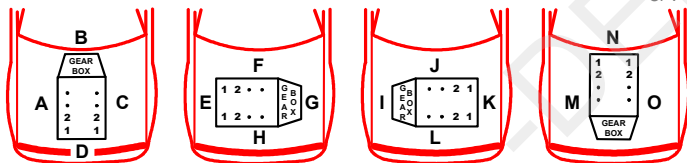

AUDI							
50			C2				
60, 75, 80	>73		B				
80 4 CYL	>86		A2	4			
80 4 CYL	86>91		A1				
80 5 CYL	>91		A3				
80 2.0E	91>95		A3	5			
90	87>		A3				
100 2.0E	91>96		A3	4			
100 2.3E	91>		A3				
100 5 CYL	>91		A3				
100 5E, 5S	>85		A2-3				
100 2.5TDi	94>		A3	5			
100 D, TD	>91		A5				
100 S4			A2				
100 T			A5		460372		
100 TDi	>94		A3	5			
200 5E	>85		A2-3				
200 TURBO			A5		460372		
A6 1.9 TDi	97>	AFN	A3	10	460372		
A6 1.9 TDi	98>	AHU	A3	10	460372		
A6 1.9 TDi	00>	AVG	A3	10	460372		
A6 2.0	94>	ABK	A3	5			
A6 2.5 TDi 88kW	94>98	AAT	A3				
COUPE S2	90>	3B	A2				
COUPE			A3				
CABRIOLET 2.6 V6	98>	ABC	C2	6			
FORD							
GALAXY 1.9TDi	95>		F3	9			
SEAT							
ALHAMBRA 1.9 TDi	97>	AHU	F3	9			
ALHAMBRA 2.0	97>	ADY	F3	10			
CORDOBA 1.8	93>	ABS/ADL	F3	9			

CORDOBA 1.8 / 1,9TDi	97>	ADZ/AHU	F3	9			
IBIZA 1.8, 2.0	93>	ABS,ADL,2E,ADY	F3	10			
IBIZA 2.0 Gti	97>	ABF	F3	10			
IBIZA 1.9TDi	98>	AHU	F3	9			
INCA 1.8	97>	1F	F3	9			
INCA 1,9D		1Y	F3	9			
TERRA 1.4 D	92>	1W	H4	5			
TOLEDO 1.6	91>97	EZ,1F	F3	10			
TOLEDO 1.8	91>99	KR,RP,PL,ABS	F3	10			
TOLEDO 1.9 TD, 1.9 TDi	91>97	1Y,1Z,AAZ	F3	9			
TOLEDO 1.9TDi	98>	AFN,AHU	F3	9	460372		
TOLEDO 2.0	91>	ZE, ABF	F3	10			
VOLKSWAGEN							
CADDY 1.9SDi	91>	1Y,AEY	F3	9			
CADDY 1.9TDi	98>	AHU	F3	9			
CORRADO G60	89>93	PG	F3	10			
GOLF 1.8, 2.0	84>96		F3	9			
GOLF 1.8 VARIANT	92>98	AAM	F3	9			
GOLF 1500 1600D	80>90	CK,JK	F3	10			
GOLF 1600, 1800	74>84		F3	10			
GOLF 16V	94>		F3	9			
GOLF 2.0	94>01	AGG,AWG	F3	9			
GOLF GTD, GTi	76>92		F3	10			
GOLF GTi	93>		F3	10			
GOLF GTi 16V	92>	ABF	F3	10			
GOLF SYNCRO	83>		F3	10			
GOLF TD	82>91		F3	10			
GOLF TDi	91>97		F3	9			
JETTA 1000, 1300	75>92		H4				
VOLKSWAGEN							
JETTA 1500, 1600	75>92		F3				
JETTA 1800D, TD INTERCO	80>92		F3	10			
LT TD INTERCOO.	92>		A5				
LT 2.5TD	00>	ANJ	A4	4			2
LT 2.5 TDi	01>	BBE	A2				
LT 2.5 TDi	02>	BBF	A2				
LT 2.5 TDi	04>	AVR	A2				
LT 35 TD (AHD, AGX, APA)	96>		A4	4			2
PASSAT 1300, 1500,	>87		A2				

1600, 1800							
PASSAT 1.6, 1.8, 2.0	88>96		F3	10			1
PASSAT 16V	94>96	ABF	F3	9			
PASSAT 5 CYL.	81>96		A3				
PASSAT SYNCRO, G60	88>93	PG	F3	10			
PASSAT D, TD	>87	CY,CR	A2		460372		
PASSAT D, TD	88>94		F3	10			
PASSAT TDi	94>96	AAZ	F3	9			
PASSAT 1.9 TDi (AFN, AHU, AUG)	97>		A3	10	460372		
POLO 1.9TDi	98>	ALE	F3	9			
POLO CLASSIC 1.9Sdi	98>	AEY	F2	3			
SANTANA 1800	83>		A2				
SANTANA 5 CYL.	81>		A3				
SCIROCCO 1100	74>84		H2				
SCIROCCO 1500, 1600	74>91		F1				
SCIROCCO 1800	74>91		F1				
SCIROCCO GTi 16V	85>		F3	10			
SHARAN 1.9TDi	95>		F3	9			
SHARAN 2.0		ADY	F3	9			
VENTO 1.8i	91>		F3	10			
VENTO 2.0	94>		F3	9			
VENTO TD, TDi, GTi	91>		F3	9			
VENTO 16V	92>	ABF	F3	9			
VOLVO							
940 TD	90>		A2,A5	4,8			

VW PASSAT 1.6, 1.8, 2.0

1 1

N Før montering løsnes luftfilterhuset og slangen til innsugsrøret.

S Före montering - lossas luftfilterhuset och slangen till insugningsröret.

FIN Ennen asennusta irrota ilmansuodattimen katelo ja letku muputkeen.

GB Before starting assembly, loosen the air filter housing and the hose to the air-intake pipe.

D Vor der Montage das Luftfiltergehäuse und den Schlauch zum Einsaugrohr losmachen.

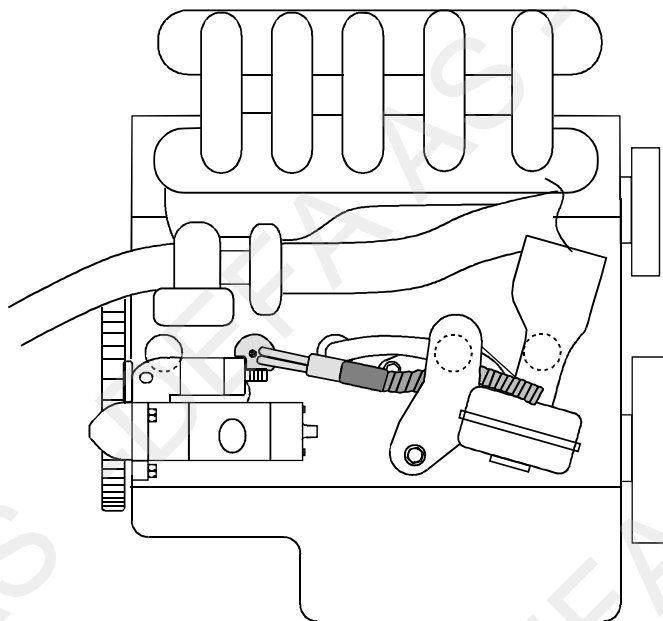

VW LT 35 TD, 2.5TD

1 2

N Koble av batteriets pol før montering. Demonter startmotor, tre kabelen på varmeren iflg. fig., før varmeren entres i hullet.

S Lossa batteriets -pol innan montering. Demontera startmotorn, anslut kabeln på värmaren enl. fig. innan värmaren monteras i hålet.

FIN Irrota akun maadoituskaapeli ennen asennusta. Irrota käynnistinmoottori. Kytke panssarikaapeli lämmittimeen kuvan mukaan ennenkuin asennat lämmittimen paikoilleen.

GB Disconnect the battery's negative battery terminal before installing. Dismantle the starting box, pass the cable as shown in the figure before inserting the heating element in the hole.

D Der minuspol der Batterie appgekoppelt. Anlasser ausbauen. Das Kabel laut Abbildung dem Heizgerät ins Loch eingeführt wird.